



KATALOG PŁYT WARSTWOWYCH

THE POWER OF ROOFS



Płyty warstwowe CorePIR

CORE^{PIR}

SPW-S CORE^{PIR}

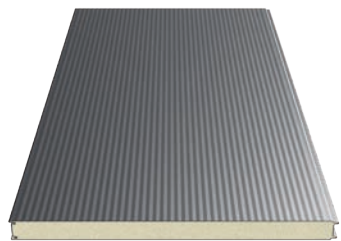

SPW-C CORE^{PIR}

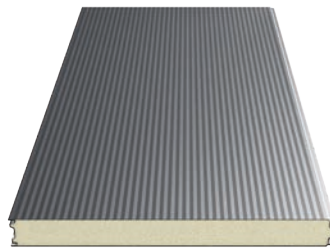

SPW-H CORE^{PIR}

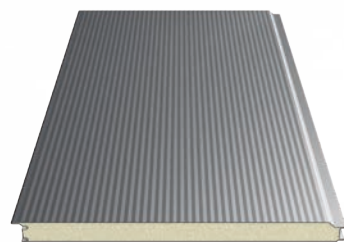

SPR CORE^{PIR}

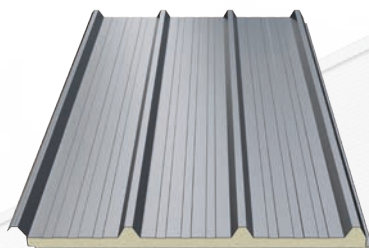

Płyty warstwowe CoreWOOL

CORE^{WOOL}

SPW-S CORE^{WOOL}

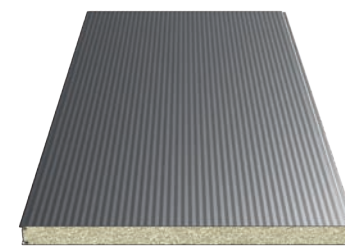

SPR CORE^{WOOL}

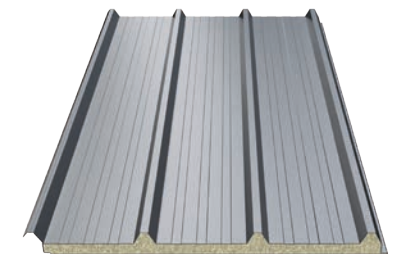

SPW-H CORE^{WOOL}

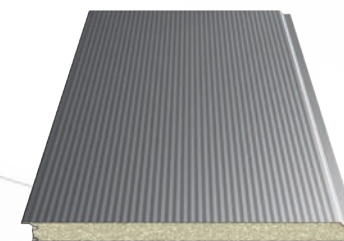

SPW-SM CORE^{WOOL}

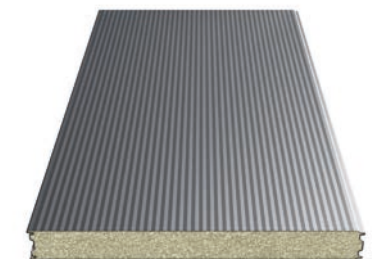

BP2 - THE POWER OF ROOFS
Zeskanuj kod i dowiedz się więcej.



W ofercie dostępne na zamówienie są płyty z rdzeniem CORE PUR, zapytanie ustalane są indywidualnie z działem handlowym.



1.

0 nas

- 8. Witamy w świecie BP2
- 9. Dlaczego my?
- 10. Historia
- 11. Zakłady produkcyjne
- 14. SandStat
- 14. Laboratorium
- 15. Biblioteka BIM BP2
- 17. Nowoczesna linia produkcyjna
- 18. Instrukcja montażu płyt warstwowych
- 19. Katalog techniczny Core PIR

2.

Płyty warstwowe

- 22. Płyty warstwowe Core PIR
- 32. Płyty warstwowe Core WOOL
- 42. Zalety płyt warstwowych
- 44. Rodzaje profilowania
- 48. Akcesoria i świetlik połaciowy

3.

Informacje techniczne

- 62. Blachy powlekane
- 63. Kolorystyka
- 64. Charakterystyki powłok
- 65. Właściwości powłok

4.

Kontakt

- 68. Pomocne linki
- 70. Kontakt





1.

0 nas

- 8. Witamy w świecie BP2
- 9. Dlaczego my?
- 10. Historia
- 11. Zakłady produkcyjne
- 14. SandStat
- 14. Laboratorium
- 15. Biblioteka BIM BP2
- 17. Nowoczesna linia produkcyjna
- 18. Instrukcja montażu płyt warstwowych
- 19. Katalog techniczny Core PIR

Witamy w świecie BP2

BP2 od 1995 r. jest cenionym producentem kompletnych rozwiązań dla budownictwa mieszkaniowego i przemysłowego. Oferujemy swoje usługi również w ramach Stalowego Centrum Serwisowego. Jesteśmy twórcami marki i produktów SOLROOF – zintegrowany dach fotowoltaiczny.

Posiadamy 5 zintegrowanych zakładów produkcyjnych w Polsce, Słowacji oraz Rumunii, które połączone są ze sobą logistycznie oraz systemowo, tworząc jednolitą strukturę zakładów produkcyjnych wysokiej specjalizacji produktowej.



Dlaczego my?

Wierzymy w to co robimy i jesteśmy wierni naszym wartościom.

Cechuje nas więź oparta na szacunku i zaufaniu, a także przekonanie, że każdy element wielkiej maszyny musi idealnie do siebie pasować. Nasza firma zbudowana jest na czterech – mocnych jak stal – filarach, które gwarantują stabilność oraz umożliwiają nieustanny rozwój. Fundamentalne założenia zapewniają nie tylko wysoką wydajność i jakość, ale przede wszystkim budują poczucie solidarności, zaufania oraz pozwalają się skupić na realizacji wspólnego celu.

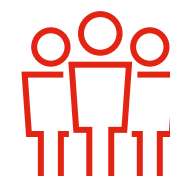

ŁUDZIE

Firmę oraz pozytywną atmosferę tworzą ludzie. Chcemy, aby każda osoba należąca do zespołu BP2 czuła się komfortowo i miała najlepsze narzędzia do wykonywania swojej pracy. W tym celu nieustannie doskonalimy proces zarządzania, dbamy o transparentną decyzyjność oraz przejrzysty przepływ informacji. Tak jak wilki działamy zespołowo i wspólnie pracujemy na osiągnięcie sukcesu.

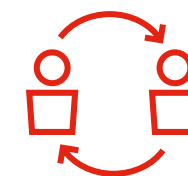

RELACJE

W BP2 od wielu lat budujemy profesjonalne relacje z naszymi klientami, dostawcami i współpracownikami. Jesteśmy nastawieni na przejrzystą komunikację i otwarty dialog. Dbamy o naszych odbiorców, oferując nowoczesne narzędzia współpracy oraz wsparcie w programach marketingowych. Wiemy, że rynek ulega nieustannym zmianom, dlatego elastycznie dostosowujemy się do potrzeb klientów.

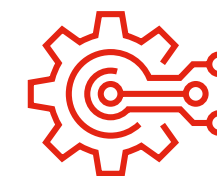

TECHNOLOGIA

Stawiamy na innowacyjne rozwiązania oraz nowoczesne technologie, dzięki którym możemy nieustannie optymalizować produkcję, poszerzać ofertę, podnosić jakość naszych produktów oraz usług przy zachowaniu zasad zrównoważonego rozwoju i bezpieczeństwa pracowników.



JAKOŚĆ

Jakość jest naszym priorytetem. Wszystkie zakłady produkcyjne BP2 mają wprowadzoną pełną kontrolę procesów i produktów pod względem zapewnienia najwyższej jakości, dlatego wewnątrzzakładowe działania są pod stałym nadzorem niemieckiej jednostki DVS ZERT GmbH z siedzibą w Dusseldorfie. Potwierdzeniem naszej stałej dbałości o jakość produktów jest wydany i co roku odnawiany Certyfikat, który potwierdza perfekcyjne działanie Zakładowej Kontroli Produkcji.



Budownictwo mieszkaniowe

BP2 produkuje modułowe i kompaktowe dachówki blaszane oraz odpowiadające im produkty w formie arkuszy ciętych na wymiar. Możemy również pochwalić się trzema nowatorskimi modelami paneli dachowych, a także szeroką ofertą blach trapezowych i falistych. Nasz asortyment dopełniają systemy rynnowe oraz dedykowane obróbki i akcesoria dachowe.



Budownictwo przemysłowe

Nasza oferta obejmuje szeroki przekrój produktów przeznaczonych do realizacji zadań inwestycyjnych, tj. hale produkcyjne, budynki gospodarcze czy obiekty handlowe i sportowe. Proponujemy kompleksowe rozwiązania dla budownictwa przemysłowego, takie jak konstrukcyjne blachy trapezowe oraz blachy faliste SINUS, okładziny ścienne i kasetony elewacyjne. W naszej ofercie znajdują się również płyty warstwowe z wypełnieniem PIR, PUR oraz WOOL. Produkty dedykowane dla budownictwa przemysłowego dostępne są również w wersjach perforowanych na życzenie Klienta. Dostępne rozwiązania posiadają wysokie parametry umożliwiające wykorzystanie ich w nawet najbardziej wymagających zastosowaniach przemysłowych.



Stalowe Centrum Serwisowe

Zostało stworzone dla klientów poszukujących materiałów o sprecyzowanych właściwościach i stopniach przetworzenia. Zapewniamy stałą dostępność i szeroki wybór rekomendowanych przez BP2 gatunków stali, grubości oraz powłok. Realizujemy indywidualne zamówienia o dowolnych parametrach. Obróbka blach obejmuje przewijanie, cięcie wzdłużne i poprzeczne oraz zabezpieczenie foliami ochronnymi. Umożliwiamy cięcie blach na arkusze lub formatki o wskazanych przez klienta wymiarach. Oferujemy perforację blach z powłokami metalicznymi oraz organicznymi.

Historia

- PIERWSZA LINIA**

1999 Uruchamiamy pierwszą linię produkującą pokrycia dachowe. Rozpoczynamy tworzenie własnych produktów.
- IMPRO**

2009 Nowe kierunki rozwoju doprowadziły do powstania marki IMPRO, która w całości należy do grupy kapitałowej BP2. Siedziba rumuńskiej spółki wygląda niemal identycznie jak jej pierwowzór, czyli BP2 w Krakowie.
- AUTOMATYZACJA**

2011 Wierzymy w siłę technologii, która nie tylko zapewnia zwiększenie produkcji ale również pozwala na podniesienie komfortu i bezpieczeństwa pracy. W 2011 roku zautomatyzowaliśmy procesy wytwórcze w centrum logistyczno-produkcyjnym w Krakowie.
- CLUJ NAPOCA**

2016 Otwieramy nowoczesną halę produkcyjną na Wyżynie Transylwańskiej w północno-zachodniej Rumunii. Tym samym, tworzymy nowe miejsca pracy dla mieszkańców miejscowości Cluj Napoca.
- WILK**

2018 Wybór wizerunku wilka na sygnet BP2 Wilki to zwierzęta stadne, których styl życia symbolizuje bliską nam ideę pracy zespołowej.
- IZI**

2019 Wprowadzamy do naszej oferty autorską płaską dachówkę modułową IZI będącą najnowszym trendem w estetycznym i nowoczesnym budownictwie.
- NOWOCZESNE CENTRUM SZKOLENIOWE**

2021 Aby zapewnić uczestnikom Akademii Mistrzów jak najlepsze możliwości rozwoju stworzyliśmy salę szkoleniową w naszym zakładzie produkcyjnym w Dąbrowie Górniczej. Jest to specjalne miejsce, które wypełniliśmy sprzętem niezbędnym do poszerzania umiejętności dekarских, wnosząc wiedzę i praktykę specjalistów na inny poziom.
- SOLROOF – ZINTEGROWANY DACH FOTOWOLTAICZNY**

2023 W roku 2023 wprowadziliśmy na rynek nową markę i produkty SOLROOF czyli zintegrowany dach fotowoltaiczny, który powstał w odpowiedzi na rosnące zapotrzebowanie na czystą energię.

- 1995 ZACZYNAMY!**

Rozpoczynamy sprzedaż blaszanymi pokryciami dachowymi. Wstępnie skupiony na rynku polskim. Siedziba naszej firmy mieści się w Krakowie i to tutaj przez pierwsze lata znajduje się jej serce produkcji.
- 2007 CENTRUM LOGISTYCZNE**

Otwieramy nowoczesne centrum logistyczno-produkcyjne zlokalizowane w Krakowie. Dzięki któremu urozmaicamy naszą ofertę produktową i wprowadzamy na rynek kolejne, konkurencyjne rozwiązania.
- 2009 DYSTRYBUCJA W EUROPIE**

Tworzymy własną sieć dystrybucji w Europie. Nasi stali przedstawiciele handlowi działają na terenie Czech, Słowacji, Litwy, Węgier i Rumunii. W ten sposób nie tylko stajemy się istotnymi graczami na arenie europejskiej, ale również mamy możliwość wskazywać nowe trendy w dekarstwie.
- 2015 NOWY ZAKŁAD PRODUKCYJNY**

Uruchamiamy innowacyjną, zautomatyzowaną halę produkcyjną i poszerzamy ofertę blach konstrukcyjnych. Od teraz nasze zakłady produkcyjne znajdują się nie tylko w Małopolsce, ale również w województwie śląskim w Dąbrowie Górniczej.
- 2017 ADAM MAŁYSZ I AKADEMIA MISTRZÓW**

Uruchomiliśmy również autorski program szkoleń w ramach spotkań mobilnych i stacjonarnych AKADEMII MISTRZÓW. Nasze szkolenia podnoszą standardy wiedzy dekarskiej i pozwalają specjalistom stawać się jeszcze bardziej konkurencyjnymi na rynku.
- 2018 KOLEJNY ZAKŁAD PRODUKCYJNY**

Dawny zakład produkcyjny MARCEGAGLIA w Rumunii został włączony do grupy kapitałowej BP2. Od teraz rozpoczynamy produkcję płyt warstwowych w Rumunii.
- 2020 COMPACT SERIES**

Wprowadzamy do naszej oferty blachodachówki z COMPACT SERIES produkowane na bazie klasycznych rozwiązań w formie lekkich, dwumodułowych arkuszy. Wprowadziliśmy w nich również gotowe otwory montażowe, które usprawniają instalację blachodachówek i eliminują ryzyko popełnienia błędu technicznego.
- 2022 ROZSZERZENIE DZIAŁAŃ IMPRO**

W roku 2022 podjęliśmy wiele działań inwestycyjnych, w tym rozbudowanie zakładu produkcyjnego IMPRO. Powołaliśmy również do życia Akademię Mistrzów działającą przy jednym z zakładów produkcyjnych IMPRO – w tym celu powstało nowoczesne centrum szkoleniowe, umożliwiające doskonalenie umiejętności praktycznych.
- 2023 VSS**

Otwieramy nowoczesne centrum logistyczno-produkcyjne w Košicach – największym mieście wschodniej Słowacji. Od teraz rozpoczynamy produkcję płyt warstwowych na Słowacji.

Zakłady produkcyjne

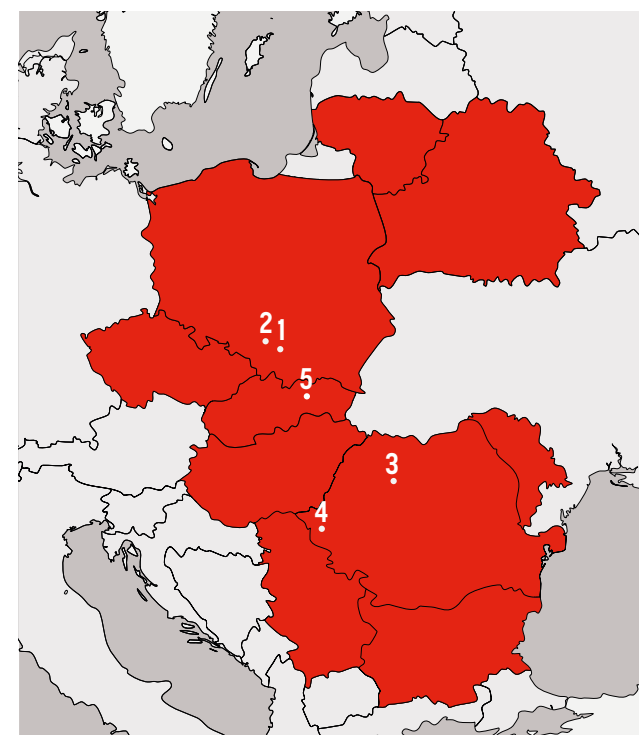

BP2 posiada 5 zintegrowanych zakładów produkcyjnych w Polsce, Słowacji oraz Rumunii, które połączone są ze sobą logistycznie oraz systemowo, tworząc jednolitą strukturę zakładów produkcyjnych wysokiej specjalizacji produktowej.

1

Zakład produkcyjny w Krakowie

Jest jednym z pierwszych zakładów produkcyjnych wybudowanych przez BP2. Został powołany do życia w 2007 roku. Jego nowoczesny wygląd oraz aranżacja wnętrza stały się punktem wyjścia dla kolejnych inwestycji BP2. Przemysłowa lokalizacja, znajdująca się przy autostradzie A4 czyni nasz zakład idealnym punktem logistycznym. W zakładzie produkcyjnym skupiamy się na wytwarzaniu produktów pod budownictwo mieszkaniowe.



2 Zakład produkcyjny w Dąbrowie Górniczej

Dynamiczny rozwój otworzył przed nami nowe możliwości. W 2015 roku został zakupiony zakład produkcyjny w Dąbrowie Górniczej. W szybkim tempie ta część grupy kapitałowej zaczęła pełnić istotną rolę w produkcji globalnej BP2. W Dąbrowie Górniczej znajduje się również centrum szkoleniowe BP2, gdzie w ramach Akademii Mistrzów – autorskiego programu szkoleń praktycznych, prowadzonych przez Certyfikowanego Mistrza Dekarstwa Waldemara Pielę, umożliwiamy sukcesywnie optymalizować prace oraz podnosić swoje kwalifikacje.



4 Zakład produkcyjny w Timisoarze

Został zakupiony w 2018 roku. Dawny zakład produkcyjny MARCEGAGLIA, został włączony do grupy kapitałowej BP2. Po modernizacji linii produkcyjnych, procesy zostały zoptymalizowane do standardów wypracowanych przez naszą markę, mając na względzie dbałość o wysoką jakość produktów, bezpieczeństwo oraz zrównoważony rozwój. Obecnie zakład produkcyjny w Timisoarze wytwarza produkty dla budownictwa przemysłowego, takie jak płyty warstwowe oraz trapezy konstrukcyjne.



3 Zakład produkcyjny w Cluj-Napoca

Obszerne plany inwestycyjne zaprowadziły nas do Rumunii, gdzie w 2016 roku powstał nasz kolejny zakład produkcyjny. Zadbaliśmy o detale, aby zachować spójność naszej marki, dlatego zakład w Cluj-Napoca jest wiernym odwzorowaniem zakładu w Krakowie. W pełni funkcjonalny i samodzielny, stał się pierwszą zagraniczną inwestycją mającą realny wpływ na wzrost produkcji grupy kapitałowej BP2, która znana jest pod marką IMPRO.



5 Zakład produkcyjny w Košice

Ze względu na nasz dynamiczny rozwój w 2022 otworzyliśmy kolejny zakład produkcyjny w Słowacji, zlokalizowany w drugim co do wielkości mieście naszych południowych sąsiadów. Zakład posiada powierzchnię 21 000 m² i jest przystosowany pod produkcję płyt warstwowych. Przy zakładzie produkcyjnym uruchomione zostało również Stalowe Centrum Serwisowe.



SandStat

W BP2 korzystamy z najnowszych technologii, dlatego do oceny nośności płyt warstwowych wykorzystujemy jeden z czołowych programów statycznych SandStat, stworzony przez niemiecką firmę iS-engineering GmbH. Dzięki obliczeniom wykonywanym w SandStat jesteśmy w stanie zapewnić dobór odpowiedniej płyt warstwowej i ich łączników zgodnie z europejską normą PN-EN 14509. Możemy zweryfikować i obliczyć różne przypadki poprzez zamodelowanie różnych układów statycznych, przyjęciu różnych obciążeń i ich sprawdzeniu w ramach naszego case study.

Zależy nam przede wszystkim na bezpieczeństwie i wysokiej jakości - optymalizując dobór płyty warstwowej, dbamy o interes inwestora i komfort pracy dla projektantów i monterów. Bardzo często oszczędzamy w ten sposób na materiale potrzebnym do wyprodukowania płyt warstwowych, ale również usprawniamy ich transport i montaż oraz minimalizujemy wolumen odpadów powstających w wyniku produkcji.



Laboratorium BP2

Koncentrujemy się na jakości oferowanych przez nas produktów, dlatego stworzyliśmy własne, profesjonalne laboratoria w Polsce i Rumunii, w których przeprowadzamy rygorystyczne testy zgodne z najnowszą wiedzą akademicką i standardami technicznymi.

Jakość produkcji płyt warstwowych jest nieustannie sprawdzana poprzez badania mechaniczne oraz fizyczne zgodnie z europejskim standardem ujętym w normie PN-EN 14509. Nasze laboratoria prowadzą ciągłą kontrolę zarówno oferowanych przez nas produktów, jak i materiałów dostarczanych do ich wytwarzania. W przypadku płyt warstwowych przeprowadzamy między innymi: testy współczynnika przewodzenia ciepła, parametry mechaniczne oraz próbę małego ognia dla rdzeni wykonanych ze wzmocnionej pianki poliuretanowej PIR.

Stawiamy nie tylko na najlepsze urządzenia pomiarowe, ale również na najwyższej klasy kadrę specjalistów. Dzięki systematycznemu podnoszeniu jakości produkcji, nasi klienci mogą cieszyć się wieloletnimi gwarancjami.



BP2 - Laboratorium
Zeskanuj kod i dowiedz się więcej.

Biblioteka BP2 BIM

Pracujesz nad projektem dachu lub ściany i szukasz najkorzystniejszego rozwiązania, które spełni Twoje wymagania?

Oddajemy w Twoje ręce Bibliotekę BP2 do projektowania zgodnie z technologią BIM. Dzięki precyzyjnym modelom przygotujesz kompletny projekt wykonawczy w 3D znacznie szybciej i łatwiej.

BIM, czyli Building Information Modeling to cyfrowy zapis różnych fizycznych i funkcjonalnych właściwości budynku. Często projektanci pracujący w programie Revit nie wiedzą jak samodzielnie modelować przygotowane obiekty, dlatego poniżej przygotowaliśmy film instruktażowy, który ułatwi Wam pracę z naszymi produktami.

Innowacyjne funkcje wtyczki BP2 Revit Plugin pozwalają na skrócenie czasu projektowania oraz zapobieganie błędom projektowym.

Dzięki naszej wtyczce projektowanie jest łatwe i przyjemne, a Ty poświęcasz na to minimum czasu!

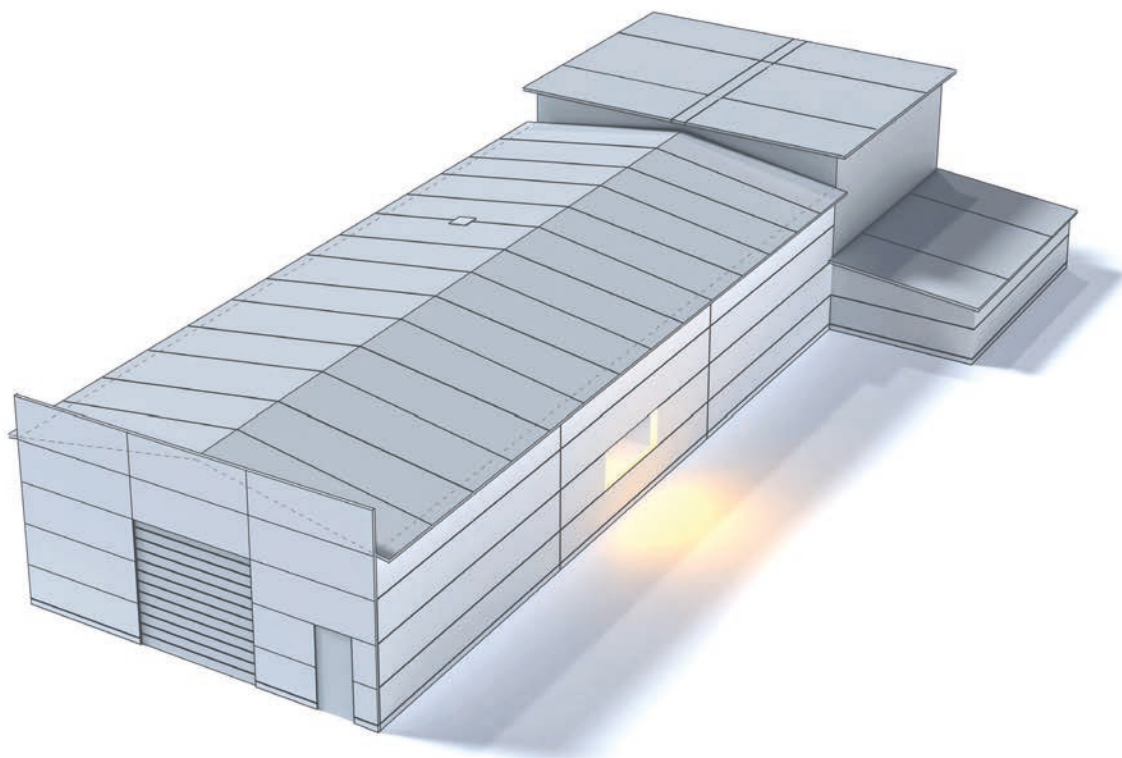

Nowoczesna linia produkcyjna

BP2 zbudowane jest na czterech, mocnych jak stal filarach. Wśród nich znajdują się takie jak jakość i technologia, które przyczyniły się do osiągnięcia kolejnego etapu rozwoju.

Podążając za innowacyjnością rozpoczęliśmy produkcję lekkich i energooszczędnych płyt warstwowych, które powstają na naszej nowej linii produkcyjnej - jednej z najnowocześniejszych w Europie.

Skutecznie pokonując kolejne wyzwania na rynku przemysłowym, dotarliśmy do miejsca, gdzie jesteśmy w stanie sprostać wymaganiom inwestorów w zakresie najbardziej złożonych konstrukcji oraz zapewnić płyty warstwowe o doskonałych parametrach i precyzji ich wykonania.



Produkty BP2 znajdziesz w naszej bibliotece
BP2 BIM dla architektów i projektantów
www.bp2.eu/architekci



Instrukcja montażu płyt warstwowych

Płyta warstwowa CORE PIR zbudowana jest z dwóch blach stalowych ocynkowanych stanowiących okładzinę zewnętrzną i wewnętrzną płyty oraz z rdzenia z pianki PIR, który jest zarazem warstwą spełniającą parametry nośne oraz izolacyjne.

Blacha stalowa obustronnie ocynkowana typ stali S280GD lub S320GD i gramaturze cynku Z100 g/m² do zastosowań tylko wewnętrznych oraz Z225 g/m² lub Z275 g/m² do zastosowań wewnętrznych i zewnętrznych. W standardzie blacha pokryta jest powłoką poliestrową o grubości 25 µm na specjalne życzenia może mieć powłokę HDP35 lub HDX55. Okładziny płyty warstwowej wykończone są specjalną folią, która ma za zadanie zabezpieczenie płyt warstwowych podczas transportu, załadunku i rozładunku oraz w czasie ich przechowywania w magazynie lub na budowie.

Rdzeń płyty stanowi sztywna pianka poliizocyjanowa w skrócie potocznie nazywana pianką PIR, która charakteryzuje się podwyższonymi parametrami ogniowymi zwiększającymi bezpieczeństwo przeciwpożarowe oraz doskonałymi właściwościami izolacyjności termicznej i akustycznej znacznie podnoszącymi jakość budowanego lub modernizowanego obiektu. Gęstość pianki wynosi 40±3 kg/m³.



Instrukcja montażu płyt warstwowych
Zeskanuj kod i lub wejdź na www.bp2.eu aby pobrać instrukcję montażu.

Katalog techniczny CORE PIR

Płyty warstwowe są nowoczesnym produktem mającym bardzo szerokie zastosowanie w dzisiejszym budownictwie. Wykorzystywane są do wykonania zarówno dachów jak i elewacji nowych budynków jak i tych modernizowanych. Służą również do wykonywania ścian i sufitów wewnątrz obiektu, dając przy tym dowolną możliwość zaaranżowania wewnętrznych powierzchni produkcyjnych, magazynowych czy biurowych. Ze względu na doskonały współczynnik przewodzenia ciepła $\lambda=0,022$ W/mK stosowany jest między innymi przy budowie chłodni i mroźni.

Atrakcyjna kolorystyka i urozmaicone profilowanie pozwala na projektowanie i budowanie obiektów o charakterze użyteczności publicznej. Technologia ta pozwala na powstawanie obiektów w bardzo krótkim czasie i dodatkowo dzięki atrakcyjności cenowej pozwala na tak powszechne stosowanie płyt warstwowych na dzisiejszych inwestycjach.



Katalog techniczny CORE PIR
Zeskanuj kod i lub wejdź na www.bp2.eu aby pobrać katalog techniczny.



2.

Płyty warstwowe

- 22. Płyty warstwowe Core PIR
- 32. Płyty warstwowe Core WOOL
- 42. Zalety płyt warstwowych
- 44. Rodzaje profilowania
- 48. Akcesoria i świetlik połaciowy

SPW-S CORE^{PIR}

Płyta warstwowa ścienna z widocznym mocowaniem

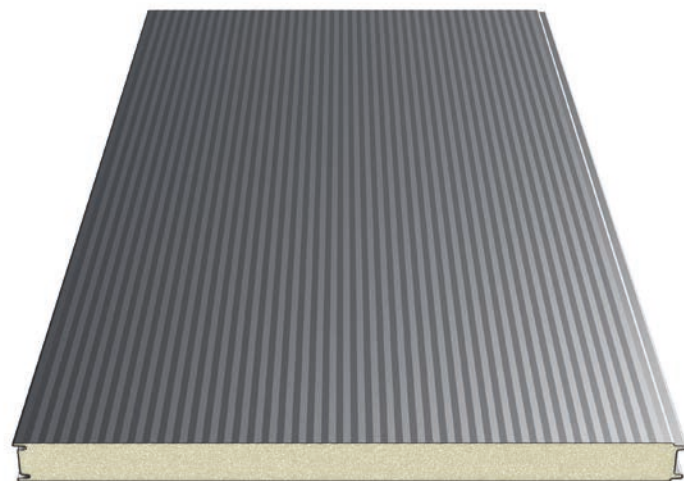

Przekrój płyty

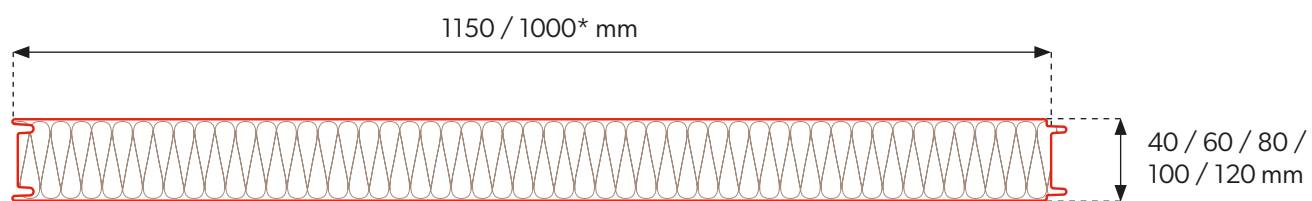

Łączenie płyt

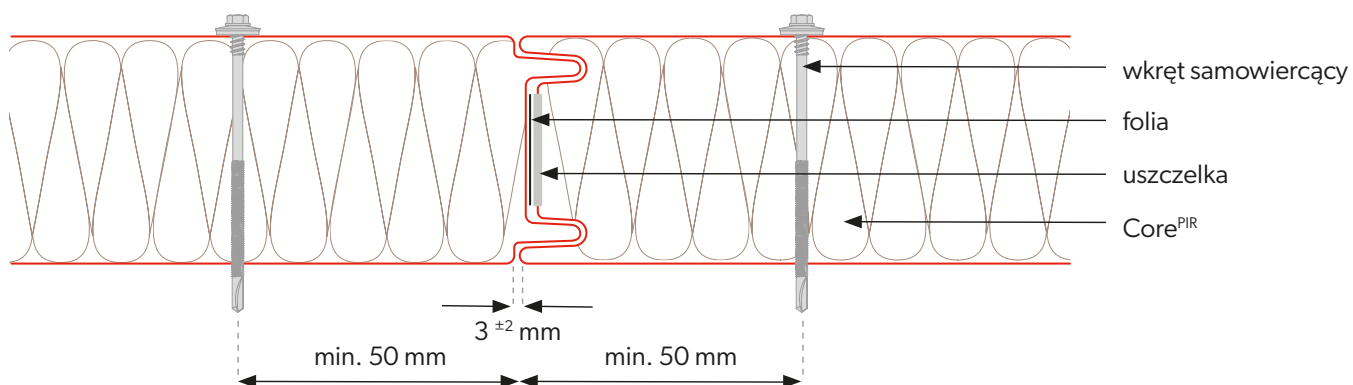

Parametry techniczne

Rdzeń	PIR				
Gęstość [kg/m ³]	40 ± 3				
Grubość płyty PIR [mm]	40	60	80	100	120
Waga [kg/m ²]	8,7	9,5	10,3	11,1	11,9
Szerokość efektywna [mm]	1150, 1000*				
Szerokość całkowita [mm]	1171, 1021*				
Min. długość płyty [mb]	2,5	2,0			
Max. długość płyty [mb]	15,0				
Grubość blachy zew. / wew. [mm]	0,4-0,7 / 0,4-0,7				
Współczynnik U [W/m ² K]	0,55	0,37	0,28	0,22	0,18
Stopień rozprzestrzeniania ognia	NRO				
Odporność ogniowa				EI15	EI30
Rodzaj profilowania zew. / wew.	[M], [T], [R], [F] / [M], [T], [F]				
Odporność korozyjna zew. / wew.	C1, C2, C3 (C4 ÷ C5) / A1 (A2 ÷ A5)				
Powłoki standardowe	Poliester Interior [INT], Poliester Standard [RAL], HERCULIT [HC], MULTILAYER 40 [MLT]				
Powłoki specjalne	PVDF, PUR, PVC (P), PVC (F) - FoodSafe				
Akcesoria	system mocowań, uszczelki, obróbki, świetlik połaciowy SPR-SKY				

Pakowanie płyt

Grubość płyty [mm]	Szerokość modułarna [mm]	Ilość płyt w paczce [szt]	Ilość paczek na samochodzie [szt]	Maksymalna wysokość paczki [mm]	Wysokość paczek [mm]	Waga płyty [kg/m ²]	Waga 1 paczki [kg]	Powierzchnia płyt [m ² /samochód] **
40	1150	19	6	860	2580	8,7	2566,3	1769,9
60	1150	13	6	880	2640	9,5	1917,3	1211,0
80	1150	15	4	1300	2600	10,3	2398,6	931,5
100	1150	12	4	1300	2600	11,1	2067,9	745,2
120	1150	10	4	1300	2600	11,9	1847,5	621,0



* Dostępność modułu ustalana jest indywidualnie z działem handlowym.
 ** Powierzchnia płyt na samochodzie liczona dla płyt o długości 13,5 m.

SPW-H CORE^{PIR}

Płyta warstwowa ścienna z ukrytym mocowaniem

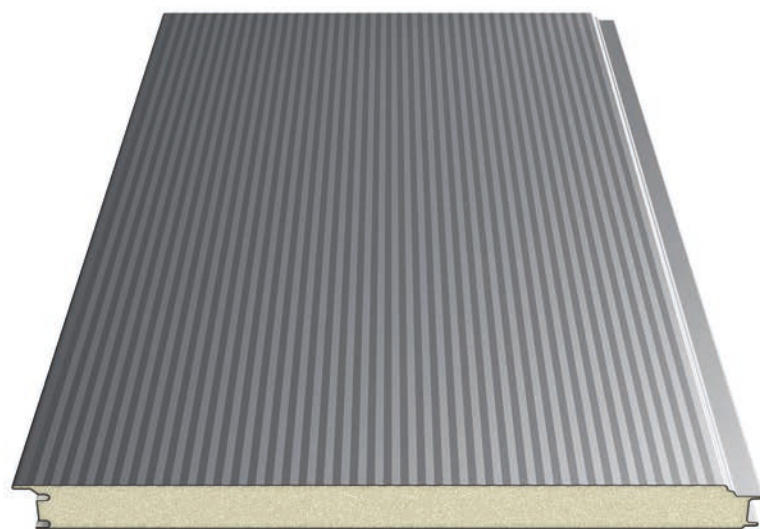

Przekrój płyty

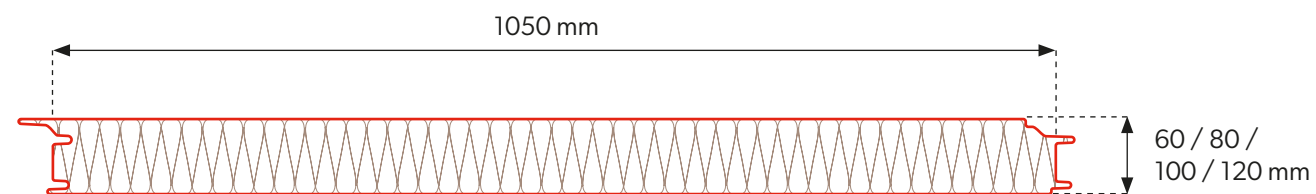

Łączenie płyt

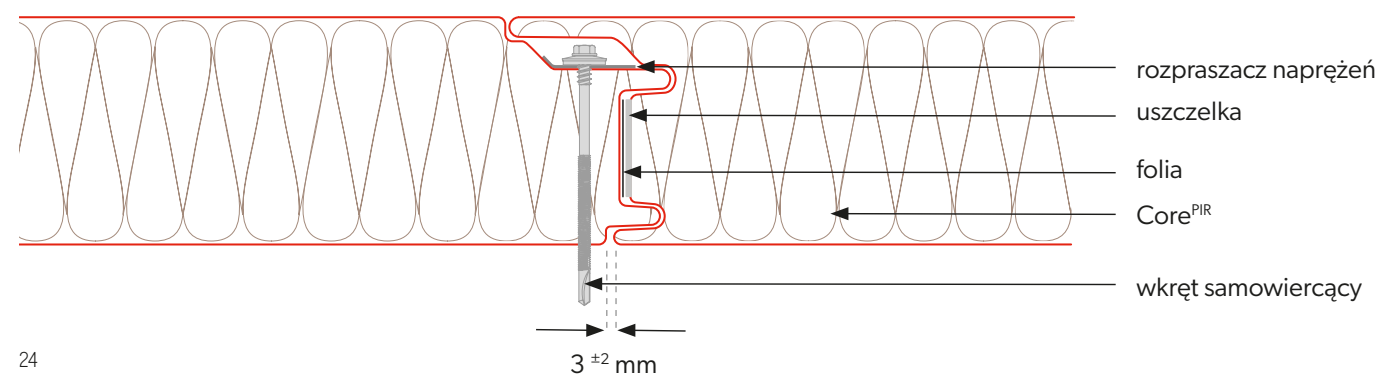

Parametry techniczne

Rdzeń	PIR			
Gęstość [kg/m ³]	40 ± 3			
Grubość płyty PIR [mm]	60	80	100	120
Waga [kg/m ²]	9,5	10,3	11,1	11,9
Szerokość efektywna [mm]	1050			
Szerokość całkowita [mm]	1102			
Min. długość płyty [mb]	2,0			
Max. długość płyty [mb]	15,0			
Grubość blachy zew. / wew. [mm]	0,4-0,7 / 0,4-0,7			
Współczynnik U [W/m ² K]	0,37	0,28	0,22	0,18
Stopień rozprzestrzeniania ognia	NRO			
Rodzaj profilowania zew. / wew.	[M], [T], [R], [F] / [M], [T], [F]			
Odporność korozyjna zew. / wew.	C1, C2, C3 (C4 ÷ C5) / A1 (A2 ÷ A5)			
Powłoki standardowe	Poliester Interior [INT], Poliester Standard [RAL], HERCULIT [HC], MULTILAYER 40 [MLT]			
Powłoki specjalne	PVDF, PUR, PVC (P), PVC (F) - FoodSafe			
Akcesoria	system mocowań, uszczelki, obróbki, świetlik połaciowy SPR-SKY			

Pakowanie płyt

Grubość płyty [mm]	Szerokość modularna [mm]	Ilość płyt w paczce [szt]	Ilość paczek na samochodzie [szt]	Maksymalna wysokość paczki [mm]	Wysokość paczek [mm]	Waga płyty [kg/m ²]	Waga 1 paczki [kg]	Powierzchnia płyt [m ² /samochód] **
60	1050	13	6	880	2640	9,5	1750,6	1105,7
80	1050	15	4	1300	2600	10,3	2190,0	850,5
100	1050	12	4	1300	2600	11,1	1888,1	680,4
120	1050	10	4	1300	2600	11,9	1686,8	567,0



** Powierzchnia płyt na samochodzie liczona dla płyt o długości 13,5 m.

SPW-C CORE^{PIR}

Płyta warstwowa chłodnicza

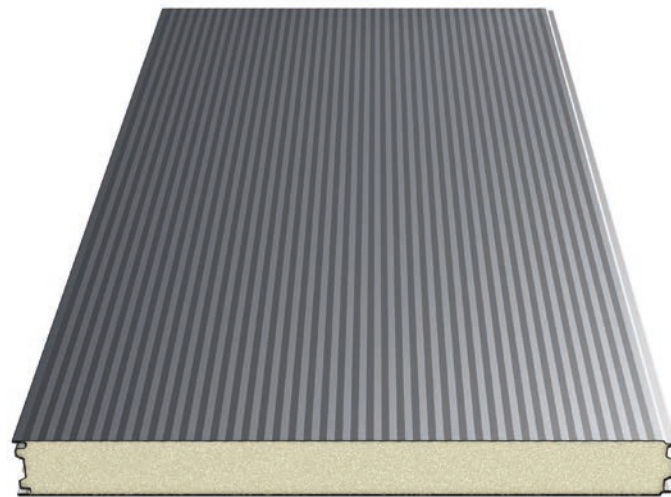

Przekrój płyty

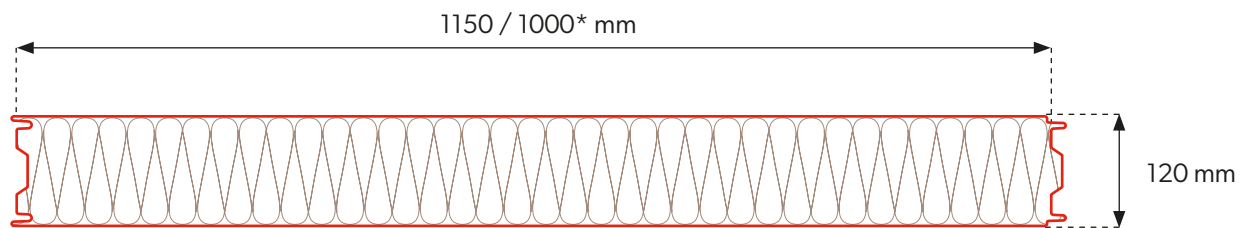

Łączenie płyt

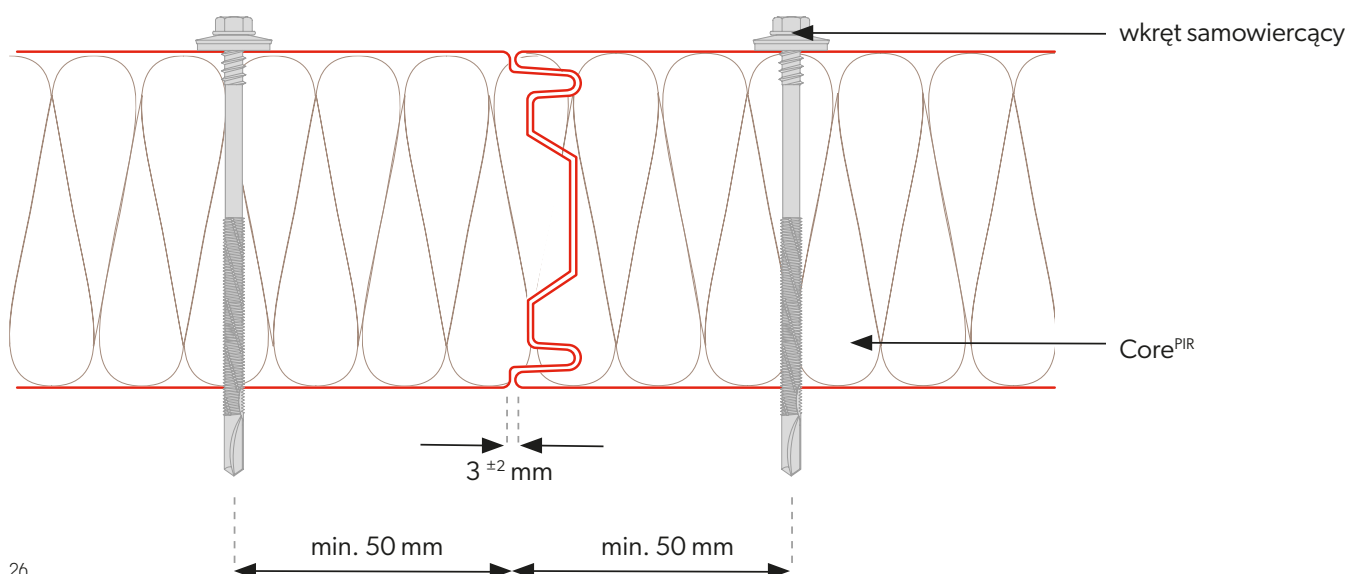

Parametry techniczne

Rdzeń	PIR
Gęstość [kg/m ³]	40 ± 3
Grubość płyty PIR [mm]	120
Waga [kg/m ²]	11,9
Szerokość efektywna [mm]	1150, 1000*
Szerokość całkowita [mm]	1171, 1021*
Min. długość płyty [mb]	2,0
Max. długość płyty [mb]	15,0
Grubość blachy zew. / wew. [mm]	0,4-0,7 / 0,4-0,7
Współczynnik U [W/m ² K]	0,18
Stopień rozprzestrzeniania ognia	NRO
Rodzaj profilowania zew. / wew.	[M], [T], [R], [F] / [M], [T], [F]
Odporność korozyjna zew. / wew.	C1, C2, C3 (C4 ÷ C5) / A1 (A2 ÷ A5)
Powłoki standardowe	Poliester Interior [INT], Poliester Standard [RAL], HERCULIT [HC], MULTILAYER 40 [MLT]
Powłoki specjalne	PVDF, PUR, PVC (P), PVC (F) - FoodSafe
Akcesoria	system mocowań, uszczelki, obróbki, świetlik połaciowy SPR-SKY

Pakowanie płyt

Grubość płyty [mm]	Szerokość modułarna [mm]	Ilość płyt w paczce [szt]	Ilość paczek na samochodzie [szt]	Maksymalna wysokość paczki [mm]	Wysokość paczek [mm]	Waga płyty [kg/m ²]	Waga 1 paczki [kg]	Powierzchnia płyt [m ² /samochód] **
120	1150	10	4	1300	2600	11,9	1847,5	621,0



* Dostępność modułu ustalana jest indywidualnie z działem handlowym.
 ** Powierzchnia płyt na samochodzie liczona dla płyt o długości 13,5 m.

SPW-C CORE^{PIR}

Płyta warstwowa chłodnicza

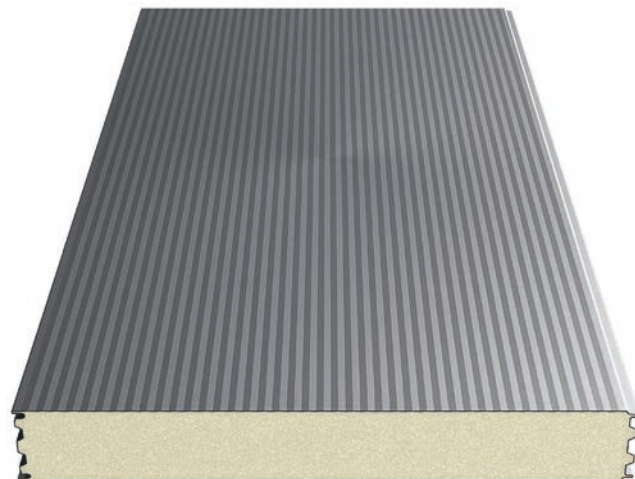

Przekrój płyty

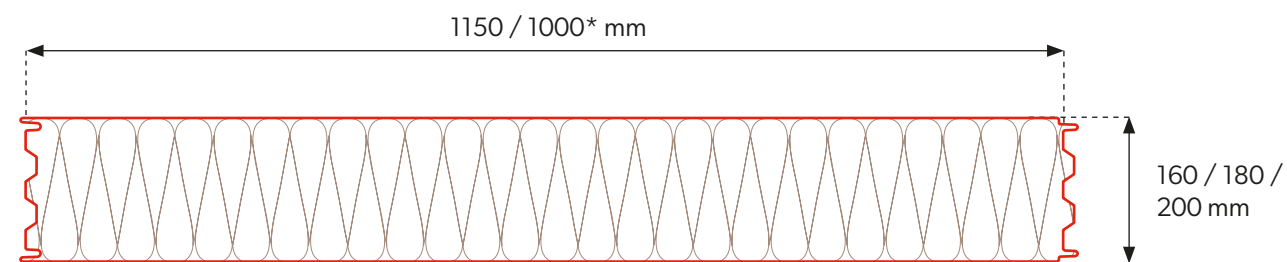

Łączenie płyt

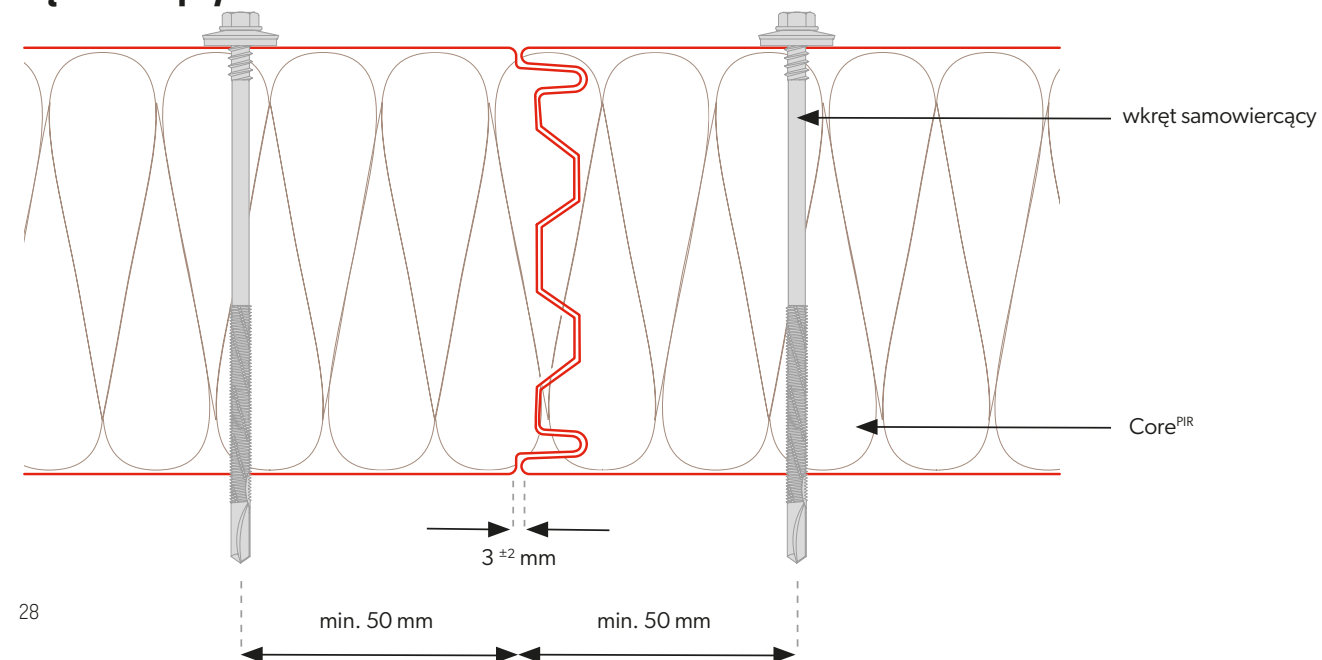

Parametry techniczne

Rdzeń	PIR		
Gęstość [kg/m ³]	40 ± 3		
Grubość płyty PIR [mm]	160	180	200
Waga [kg/m ²]	13,5	14,3	15,1
Szerokość efektywna [mm]	1150, 1000*		
Szerokość całkowita [mm]	1171, 1021*		
Min. długość płyty [mb]	2,0		
Max. długość płyty [mb]	15,0		
Grubość blachy zew. / wew. [mm]	0,4-0,7 / 0,4-0,7		
Współczynnik U [W/m ² K]	0,14	0,12	0,11
Stopień rozprzestrzeniania ognia	NRO		
Rodzaj profilowania zew. / wew.	[M], [T], [R], [F] / [M], [T], [F]		
Odporność korozyjna zew. / wew.	C1, C2, C3 (C4 ÷ C5) / A1 (A2 ÷ A5)		
Powłoki standardowe	Poliester Interior [INT], Poliester Standard [RAL], HERCULIT [HC], MULTILAYER 40 [MLT]		
Powłoki specjalne	PVDF, PUR, PVC (P), PVC (F) - FoodSafe		
Akcesoria	system mocowań, uszczelki, obróbki, świetlik połaciowy SPR-SKY		

Pakowanie płyt

Grubość płyty [mm]	Szerokość modularna [mm]	Ilość płyt w paczce [szt]	Ilość paczek na samochodzie [szt]	Maksymalna wysokość paczki [mm]	Wysokość paczek [mm]	Waga płyty [kg/m ²]	Waga 1 paczki [kg]	Powierzchnia płyt [m ² /samochód]**
160	1150	7	4	1220	2440	13,5	1467,1	434,7
180	1150	6	4	1180	2360	14,3	1332,0	372,6
200	1150	6	4	1300	2600	15,1	1406,6	372,6



* Dostępność modułu ustalana jest indywidualnie z działem handlowym.
 ** Powierzchnia płyt na samochodzie liczona dla płyt o długości 13,5 m.

SPR CORE^{PIR}

Płyta warstwowa dachowa

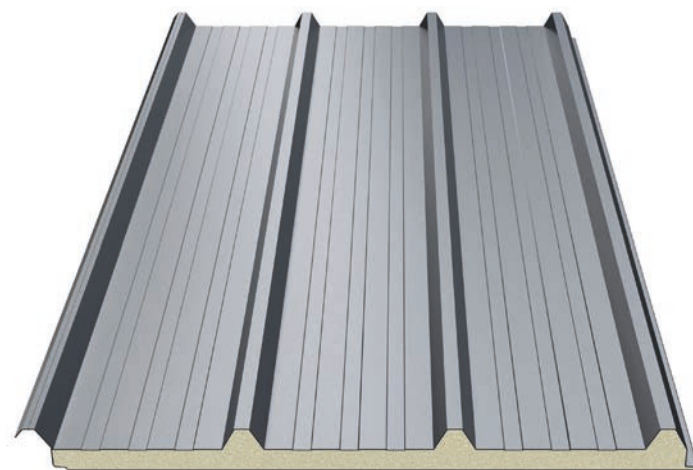

Przekrój płyty

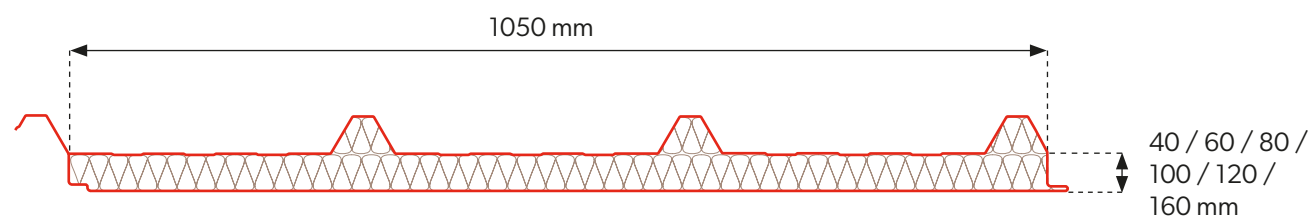

Łączenie płyt

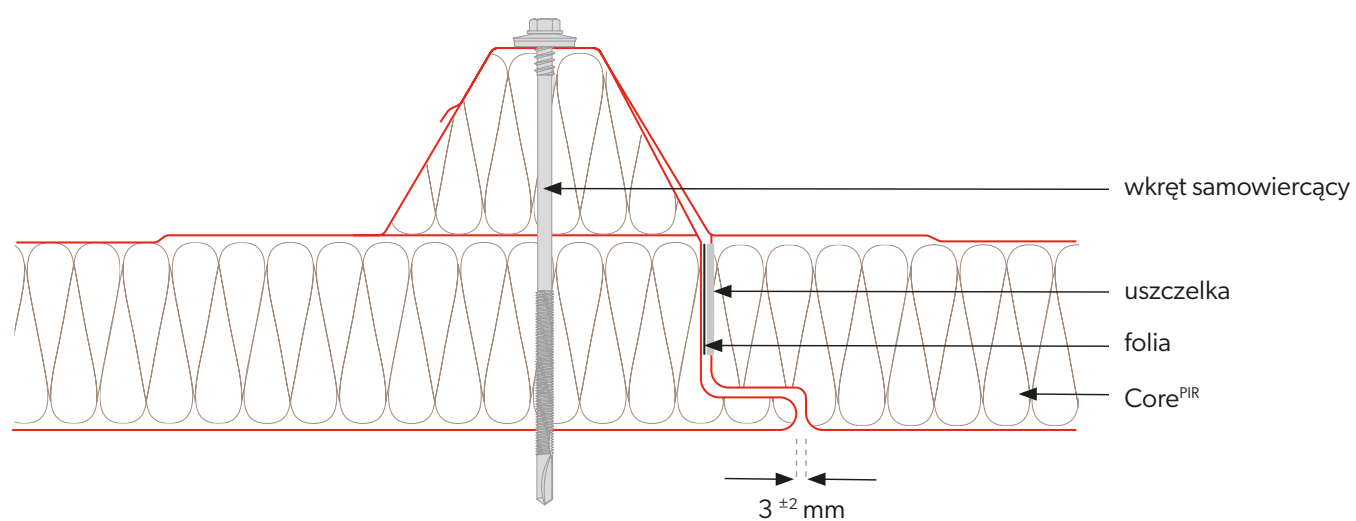

Parametry techniczne

Rdzeń	PIR					
Gęstość [kg/m ³]	40 ± 3					
Grubość płyty PIR [mm]	40	60	80	100	120	160
Waga [kg/m ²]	9,6	10,4	11,2	12,0	12,8	14,8
Szerokość efektywna [mm]	1050					
Szerokość całkowita [mm]	1127					
Min. długość płyty [mb]	2,0					
Max. długość płyty [mb]	15,0					
Grubość blachy zew. / wew. [mm]	0,4-0,7 / 0,4-0,7					
Współczynnik U [W/m ² K]	0,55	0,37	0,28	0,22	0,18	0,14
Stopień rozprzestrzeniania ognia	NRO					
Rodzaj profilowania zew. / wew.	[T40] / [M], [T], [F]					
Odporność korozyjna zew. / wew.	C1, C2, C3 (C4 ÷ C5) / A1 (A2 ÷ A5)					
Powłoki standardowe	Poliester Interior [INT], Poliester Standard [RAL], HERCULIT [HC], MULTILAYER 40 [MLT]					
Powłoki specjalne	PVDF, PUR, PVC (P), PVC (F) - FoodSafe					
Akcesoria	system mocowań, uszczelki, obróbki, świetlik połaciowy SPR-SKY					

Pakowanie płyt

Grubość płyty [mm]	Szerokość modułarna [mm]	Ilość płyt w paczce [szt]	Ilość paczek na samochodzie [szt]	Maksymalna wysokość paczki [mm]	Wysokość paczek [mm]	Waga płyty [kg/m ²]	Waga 1 paczki [kg]	Powierzchnia płyt [m ² /samochód]**
40	1050	20	4	1300	2600	9,6	2721,6	1134,0
60	1050	10	6	900	2700	10,4	1474,2	850,5
80	1050	12	4	1300	2600	11,2	1905,1	680,4
100	1050	10	4	1300	2600	12	1701,0	567,0
120	1050	8	4	1220	2440	12,8	1451,5	453,6
160	1050	6	4	1180	2360	14,8	1258,7	340,2



** Powierzchnia płyt na samochodzie liczona dla płyt o długości 13,5 m.



Zeskanuj kod
i dowiedz się więcej
o produkcie!

SPW-S CORE WOOL

Płyta warstwowa ścienna z widocznym mocowaniem

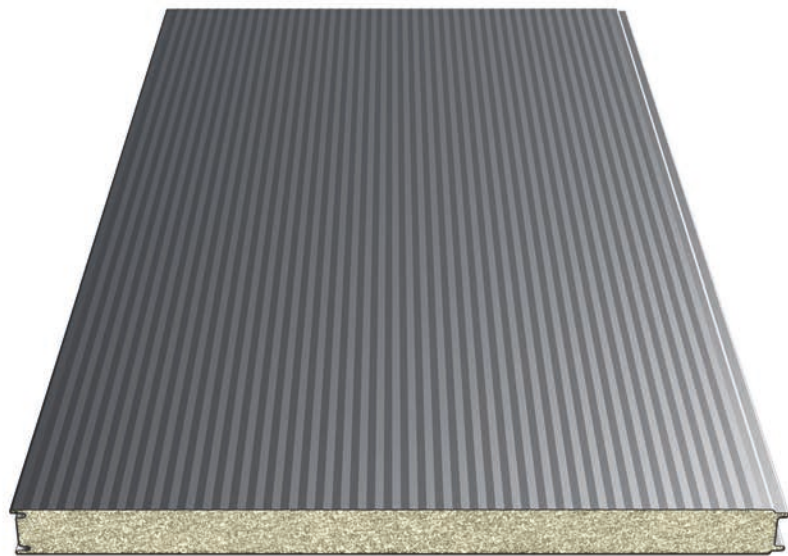

Przekrój płyty

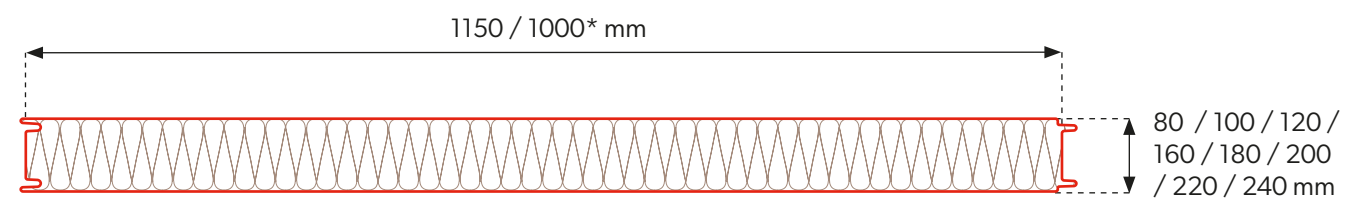

Łączenie płyt

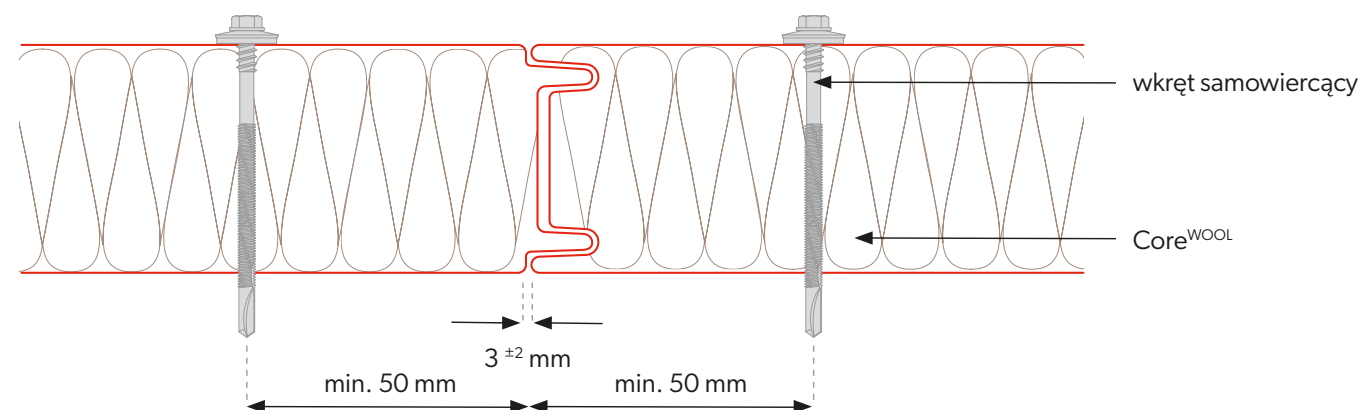

Parametry techniczne

Rdzeń	wełna							
Gęstość [kg/m ³]	100 ± 10							
Grubość płyty PIR [mm]	80	100	120	160	180	200	220	240
Waga [kg/m ²]	16,6	18,6	20,6	24,6	26,6	28,6	30,6	32,6
Szerokość efektywna [mm]	1150, 1000*							
Szerokość całkowita [mm]	1171, 1021*							
Min. długość płyty [mb]	2,0							
Max. długość płyty [mb]	15,0							
Grubość blachy zew. / wew. [mm]	0,5-0,7 / 0,5-0,7							
Współczynnik U [W/m ² K]	0,54	0,43	0,36	0,27	0,24	0,22	0,20	0,18
Stopień rozprzestrzeniania ognia	NRO							
Rodzaj profilowania zew. / wew.	[M], [T], [R], [F] / [M], [T], [F]							
Odporność korozyjna zew. / wew.	C1, C2, C3 (C4 ÷ C5) / A1 (A2 ÷ A5)							
Powłoki standardowe	Poliester Interior [INT], Poliester Standard [RAL], HERCULIT [HC], MULTILAYER 40 [MLT]							
Powłoki specjalne	PVDF, PUR, PVC (P), PVC (F) - FoodSafe							
Akcesoria	system mocowań, uszczelki, obróbki, profile doświetleniowe							

Pakowanie płyt

Grubość płyty [mm]	Szerokość modułarna [mm]	Ilość płyt w paczce [szt]	Ilość paczek na samochodzie [szt]	Maksymalna wysokość paczki [mm]	Wysokość paczek [mm]	Waga płyty [kg/m ²]	Waga 1 paczki [kg]	Powierzchnia płyt [m ² /samochód]**
80	1150	15	4	1300	2600	17,9	2779,0	621,0
100	1150	12	4	1300	2600	19,9	2471,6	496,8
120	1150	10	4	1300	2600	21,9	2266,7	414,0
160	1150	7	4	1220	2440	25,9	1876,5	289,8
180	1150	6	4	1180	2360	27,9	1732,6	248,4
200	1150	6	4	1300	2600	29,9	1856,8	248,4
220	1150	5	4	1200	2400	31,9	1650,8	207,0
240	1150	5	4	1300	2600	33,9	1754,3	207,0



* Dostępność modułu ustalana jest indywidualnie z działem handlowym.
 ** Powierzchnia płyt na samochodzie liczona dla płyt o długości 9 m.

SPW-SM CORE WOOL

Płyta warstwowa ścienna z widocznym mocowaniem

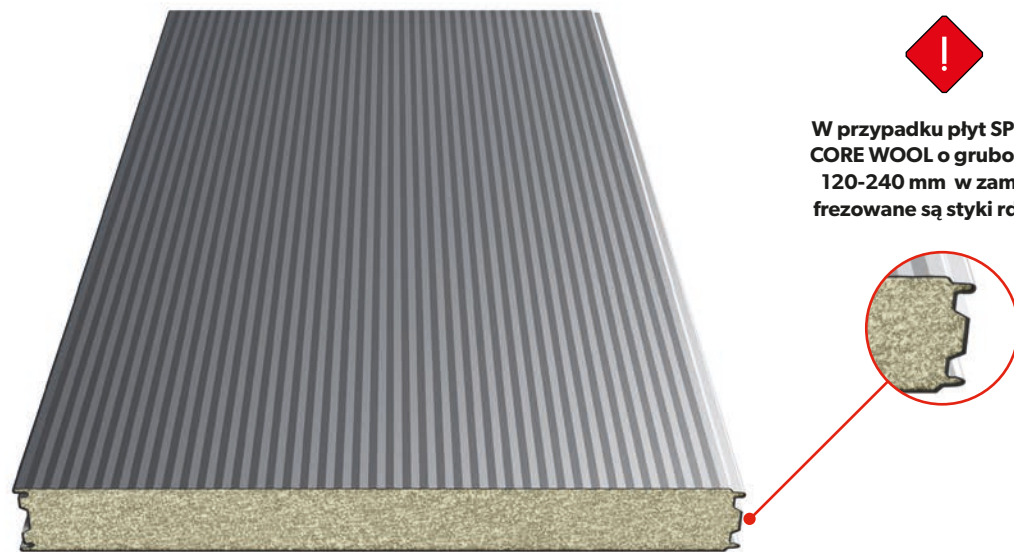

W przypadku płyt SPW-SM CORE WOOL o grubościach 120-240 mm w zamkach frezowane są styki rdzenia



Przekrój płyty

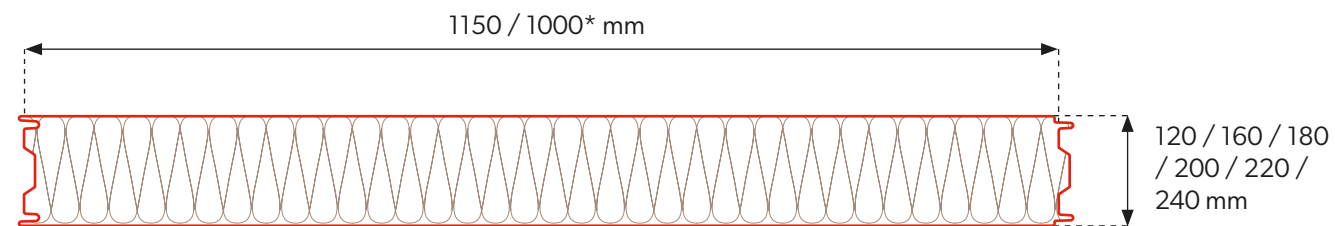

Łączenie płyt

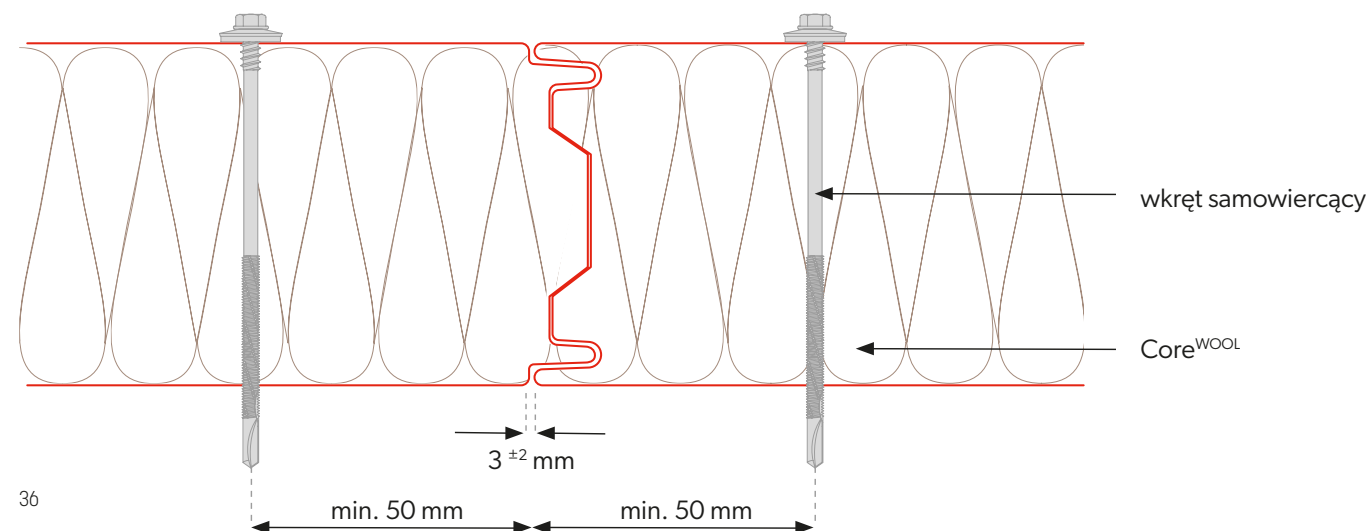

Parametry techniczne

Rdzeń	wełna					
Gęstość [kg/m ³]	100 ± 10					
Grubość płyty PIR [mm]	120	160	180	200	220	240
Waga [kg/m ²]	20,6	24,6	26,6	28,6	30,6	32,6
Szerokość efektywna [mm]	1150, 1000*					
Szerokość całkowita [mm]	1171, 1021*					
Min. długość płyty [mb]	2,0					
Max. długość płyty [mb]	15,0					
Grubość blachy zew. / wew. [mm]	0,5-0,7 / 0,5-0,7					
Współczynnik U [W/m ² K]	0,36	0,27	0,24	0,22	0,20	0,18
Stopień rozprzestrzeniania ognia	NRO					
Rodzaj profilowania zew. / wew.	[M], [T], [R], [F] / [M], [T], [F]					
Odporność korozyjna zew. / wew.	C1, C2, C3 (C4 ÷ C5) / A1 (A2 ÷ A5)					
Powłoki standardowe	Poliester Interior [INT], Poliester Standard [RAL], HERCULIT [HC], MULTILAYER 40 [MLT]					
Powłoki specjalne	PVDF, PUR, PVC (P), PVC (F) - FoodSafe					
Akcesoria	system mocowań, uszczelki, obróbki, profile doświetleniowe					

Pakowanie płyt

Grubość płyty [mm]	Szerokość modułarna [mm]	Ilość płyt w paczce [szt]	Ilość paczek na samochodzie [szt]	Maksymalna wysokość paczki [mm]	Wysokość paczek [mm]	Waga płyty [kg/m ²]	Waga 1 paczki [kg]	Powierzchnia płyt [m ² /samochód] **
120	1150	10	4	1300	2600	21,9	2266,7	414,0
160	1150	7	4	1220	2440	25,9	1876,5	289,8
180	1150	6	4	1180	2360	27,9	1732,6	248,4
200	1150	6	4	1300	2600	29,9	1856,8	248,4
220	1150	5	4	1200	2400	31,9	1650,8	207,0
240	1150	5	4	1300	2600	33,9	1754,3	207,0



* Dostępność modułu ustalana jest indywidualnie z działem handlowym.
 ** Powierzchnia płyt na samochodzie liczona dla płyt o długości 9 m.

SPW-H CORE WOOL

Płyta warstwowa ścienna z ukrytym mocowaniem

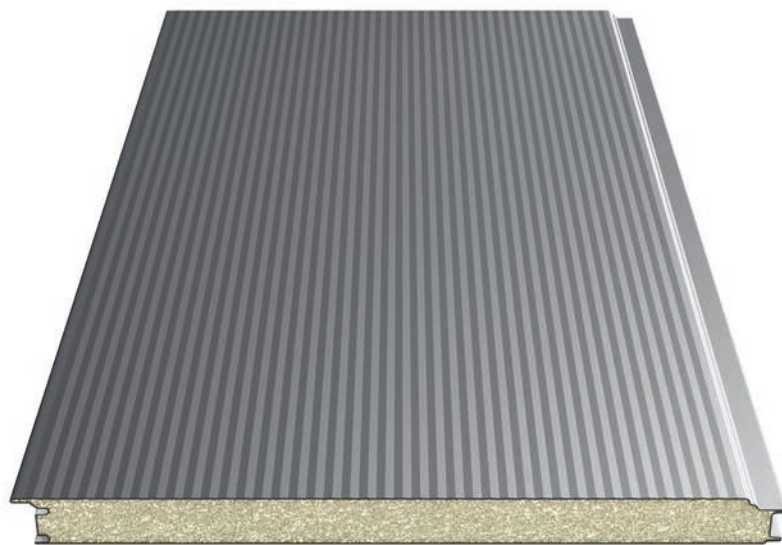

Przekrój płyty

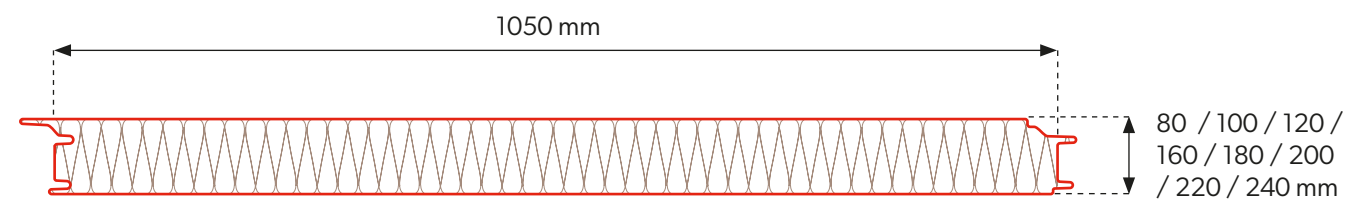

Łączenie płyt

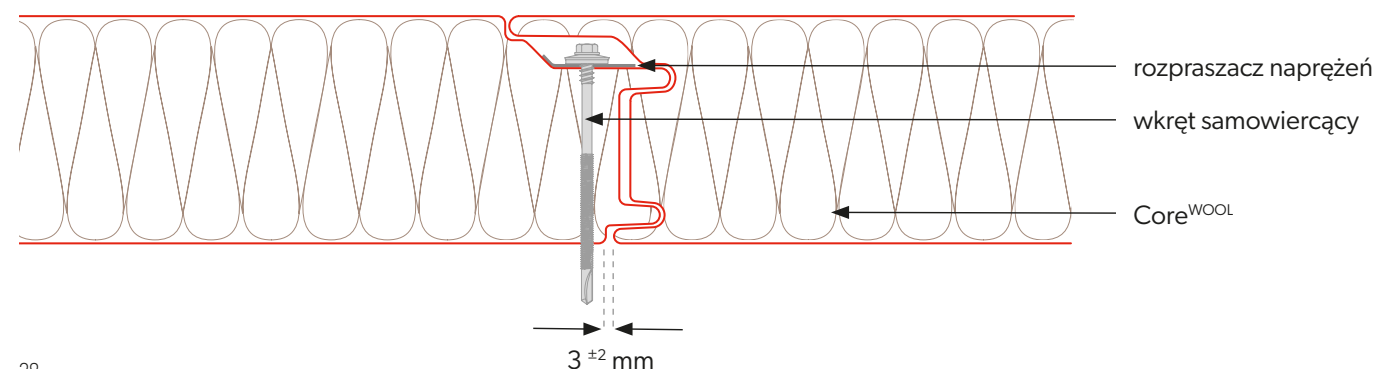

Parametry techniczne

Rdzeń	wełna							
Gęstość [kg/m³]	100 ± 10							
Grubość płyty WOOL [mm]	80	100	120	160	180	200	220	240
Waga [kg/m²]	16,6	18,6	20,6	24,6	26,6	28,6	30,6	32,6
Szerokość efektywna [mm]	1050							
Szerokość całkowita [mm]	1102							
Min. długość płyty [mb]	2,0							
Max. długość płyty [mb]	15,0							
Grubość blachy zew. / wew. [mm]	0,5-0,7 / 0,5-0,7							
Współczynnik U [W/m²K]	0,54	0,43	0,36	0,27	0,24	0,22	0,20	0,18
Stopień rozprzestrzeniania ognia	NRO							
Rodzaj profilowania zew. / wew.	[M], [T], [R], [F] / [M], [T], [F]							
Odporność korozyjna zew. / wew.	C1, C2, C3 (C4 ÷ C5) / A1 (A2 ÷ A5)							
Powłoki standardowe	Poliester Interior [INT], Poliester Standard [RAL], HERCULIT [HC], MULTILAYER 40 [MLT]							
Powłoki specjalne	PVDF, PUR, PVC (P), PVC (F) - FoodSafe							
Akcesoria	system mocowań, uszczelki, obróbki, profile doświetleniowe							

Pakowanie płyt

Grubość płyty [mm]	Szerokość modularna [mm]	Ilość płyt w paczce [szt]	Ilość paczek na samochodzie [szt]	Maksymalna wysokość paczki [mm]	Wysokość paczek [mm]	Waga płyty [kg/m²]	Waga 1 paczki [kg]	Powierzchnia płyt [m²/samochód] **
80	1050	15	4	1300	2600	17,5	2480,6	567,0
100	1050	12	4	1300	2600	19,5	2211,3	453,6
120	1050	10	4	1300	2600	21,5	2031,8	378,0
160	1050	7	4	1220	2440	25,5	1686,8	264,6
180	1050	6	4	1180	2360	27,5	1559,3	226,8
200	1050	6	4	1300	2600	29,5	1672,7	226,8
220	1050	5	4	1200	2400	31,5	1488,4	189,0
240	1050	5	4	1300	2600	33,5	1582,9	189,0



** Powierzchnia płyt na samochodzie liczona dla płyt o długości 9 m.

SPR COREWOOL

Płyta warstwowa dachowa

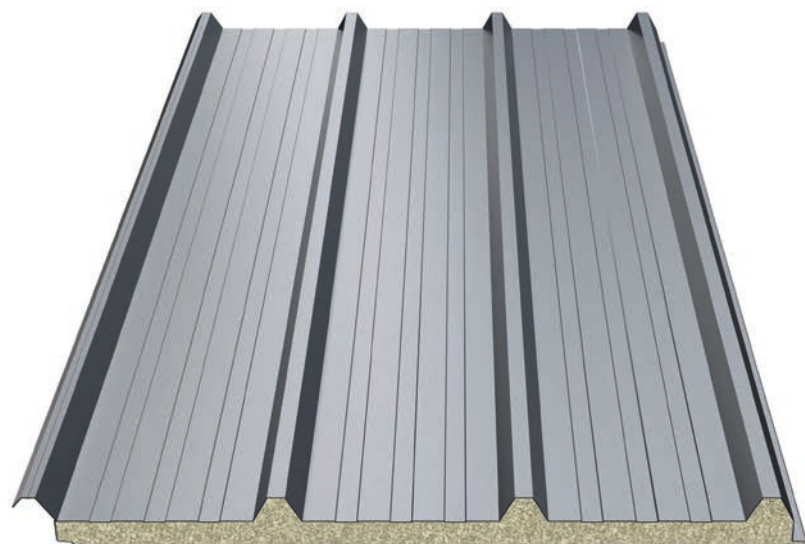

Przekrój płyty

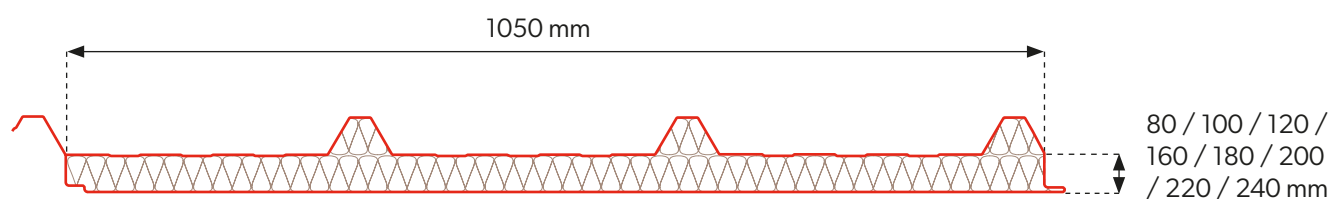

Łączenie płyt

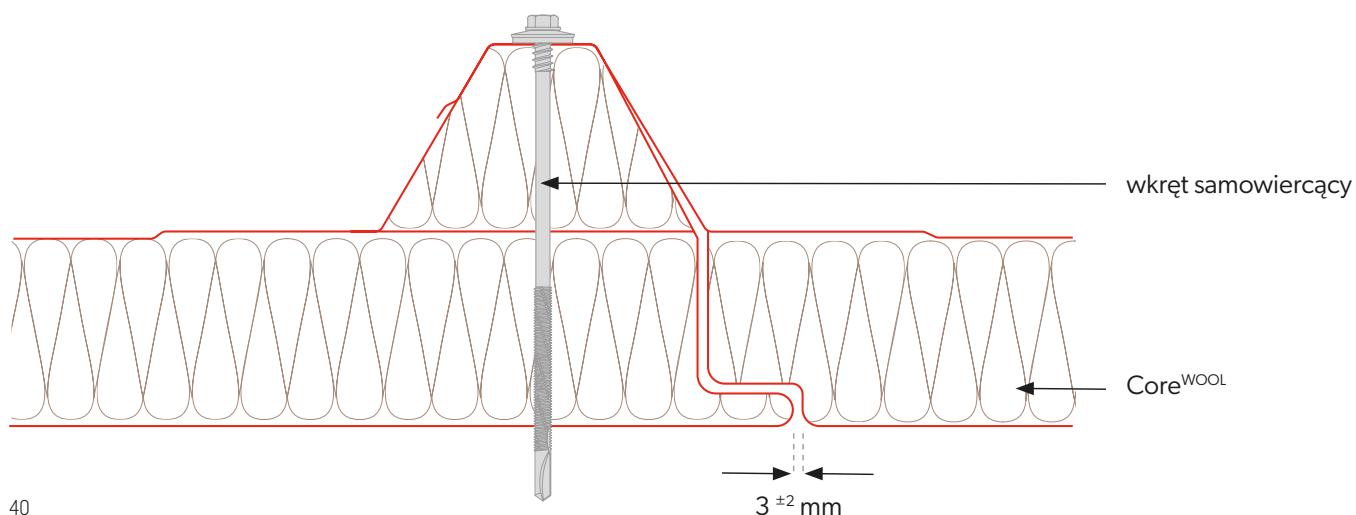

Parametry techniczne

Rdzeń	wełna							
Gęstość [kg/m ³]	100 ± 10							
Grubość płyty WOOL [mm]	80	100	120	160	180	200	220	240
Waga [kg/m ²]	17,8	19,8	21,8	25,8	27,8	29,8	31,8	33,8
Szerokość efektywna [mm]	1050							
Szerokość całkowita [mm]	1127							
Min. długość płyty [mb]	2,0							
Max. długość płyty [mb]	15,0							
Grubość blachy zew. / wew. [mm]	0,5-0,7 / 0,5-0,7							
Współczynnik U [W/m ² K]	0,54	0,43	0,36	0,27	0,24	0,22	0,20	0,18
Stopień rozprzestrzeniania ognia	NRO							
Rodzaj profilowania zew. / wew.	[T40] / [M], [T], [F]							
Odporność korozyjna zew. / wew.	C1, C2, C3 (C4 ÷ C5) / A1 (A2 ÷ A5)							
Powłoki standardowe	Poliester Interior [INT], Poliester Standard [RAL], HERCULIT [HC], MULTILAYER 40 [MLT]							
Powłoki specjalne	PVDF, PUR, PVC (P), PVC (F) - FoodSafe							
Akcesoria	system mocowań, uszczelki, obróbki, świetlik połaciowy SPR-SKY							

Pakowanie płyt

Grubość płyty [mm]	Szerokość modułarna [mm]	Ilość płyt w paczce [szt]	Ilość paczek na samochodzie [szt]	Maksymalna wysokość paczki [mm]	Wysokość paczek [mm]	Waga płyty [kg/m ²]	Waga 1 paczki [kg]	Powierzchnia płyt [m ² /samochód] **
80	1050	12	4	1300	2600	17,8	3027,8	680,4
100	1050	10	4	1300	2600	19,8	2806,7	567,0
120	1050	8	4	1220	2440	21,8	2472,1	453,6
160	1050	6	4	1180	2360	25,8	2194,3	340,2
180	1050	6	4	1300	2600	27,8	2364,4	340,2
200	1050	4	4	980	1960	29,8	1689,7	226,8
220	1050	4	4	1060	2120	31,8	1803,1	226,8
240	1050	4	4	1140	2280	33,8	1916,5	226,8



** Powierzchnia płyt na samochodzie liczona dla płyt o długości 13,5 m.

Zalety płyt warstwowych

W dzisiejszym dynamicznym świecie inwestycji budowlanych, kluczowym aspektem jest wybór materiałów, które nie tylko spełnią najwyższe standardy jakości, ale również zapewnią efektywność czasową i kosztową. Płyty warstwowe stają się coraz bardziej popularnym wyborem dla projektów inwestycyjnych, oferując liczne zalety, które zadowolają zarówno deweloperów, jak i przyszłych użytkowników budynków.

Wybierając płyty warstwowe do swojego projektu, inwestujesz w trwałe, efektywne pod względem kosztów i ekologiczne rozwiązanie. To wybór, który przynosi korzyści zarówno dzisiaj, jak i w przyszłości.

Zyskaj przewagę wybierając płyty warstwowe jako materiał swoich inwestycji budowlanych. Nie tylko oszczędzasz czas i pieniądze, ale także tworzysz trwałe, ekologiczne i komfortowe przestrzenie dla przyszłych użytkowników.

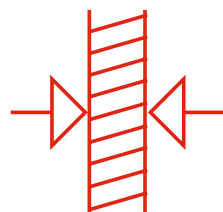

Izolacja termiczna: Płyty warstwowe charakteryzują się doskonałą izolacją termiczną, co pozwala na znaczną redukcję kosztów ogrzewania i chłodzenia budynków. Dzięki temu oszczędzasz na rachunkach za energię, a jednocześnie dbasz o środowisko.

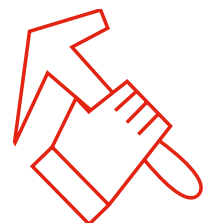

Szybki montaż: Płyty warstwowe są prefabrykowane, co oznacza, że są gotowe do użycia od razu na placu budowy. To znacząco skraca czas budowy, co z kolei redukuje koszty związane z pracą oraz wynajmem sprzętu.

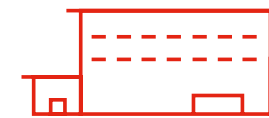

Wielofunkcyjność: Płyty warstwowe są wszechstronne i można je wykorzystać do różnych typów budynków, od mieszkalnych po przemysłowe. Dzięki temu, są one idealnym rozwiązaniem dla różnorodnych projektów inwestycyjnych.

Płyty warstwowe są nowoczesnym produktem mającym bardzo szerokie zastosowanie w dzisiejszym budownictwie.

Wykorzystywane są do wykonania zarówno dachów jak i elewacji nowych budynków jak i tych modernizowanych. Służą również do wykonywania ścian i sufitów wewnątrz obiektu, dając przy tym dowolną możliwość zaaranżowania wewnętrznych powierzchni produkcyjnych, magazynowych czy biurowych.

Atrakcyjna kolorystyka i urozmaicone profilowanie pozwala na projektowanie i budowanie obiektów o charakterze użyteczności publicznej. Technologia ta pozwala na powstawanie obiektów w bardzo krótkim czasie i dodatkowo dzięki atrakcyjności cenowej pozwala na tak powszechne stosowanie płyt warstwowych na dzisiejszych inwestycjach.

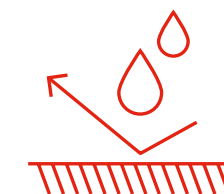

Trwałość: Płyty warstwowe są wyjątkowo trwałe i odporne na warunki atmosferyczne. Oznacza to, że Twój budynek będzie służył przez wiele lat bez konieczności znaczących inwestycji w utrzymanie.

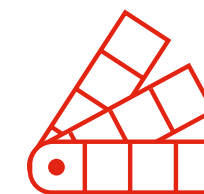

Estetyka: Płyty warstwowe pozwalają na różnorodne wykończenia zewnętrzne i wewnętrzne oraz szeroką gamę kolorystyczną okładzin, dzięki czemu możesz dostosować wygląd swojego budynku do indywidualnych potrzeb i preferencji.

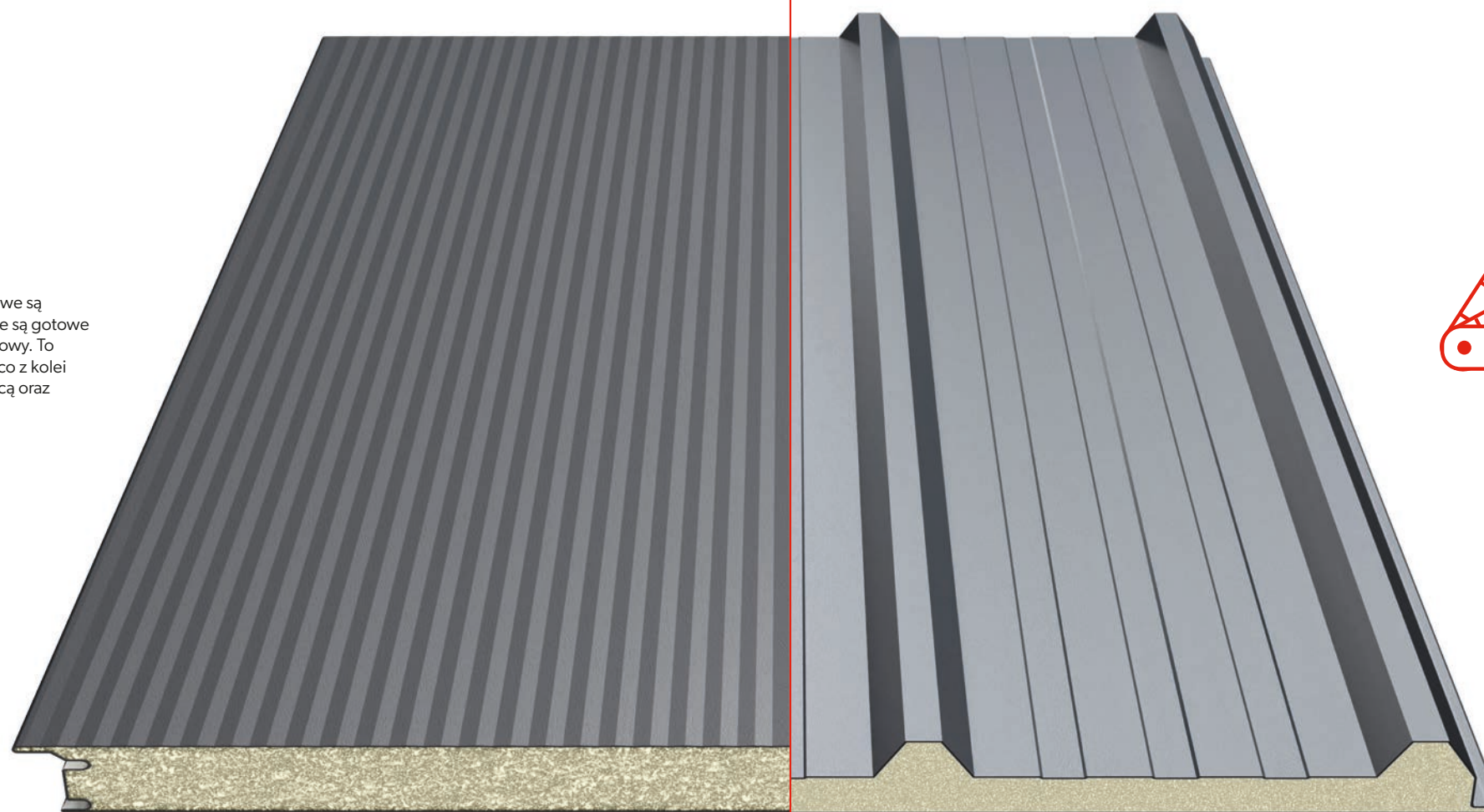

Płyta warstwowa ścienna

Profilowanie zewnętrzne

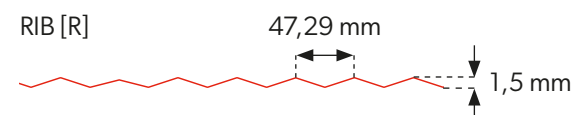
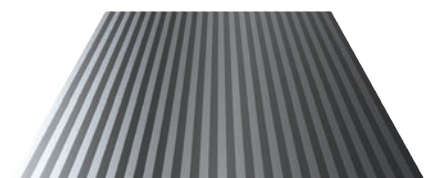
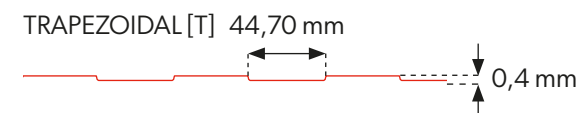
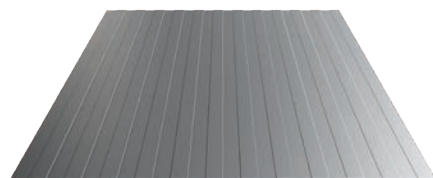
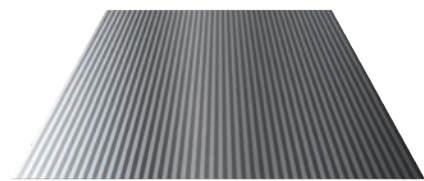

FLAT [F]

Profilowanie wewnętrzne

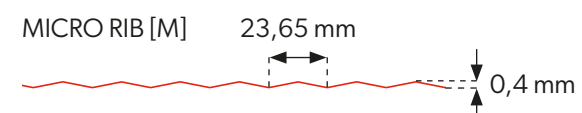
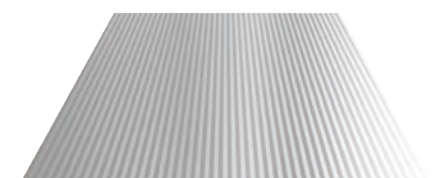
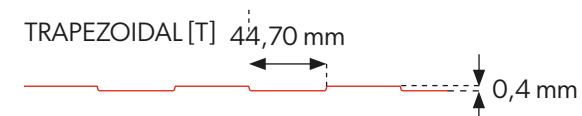
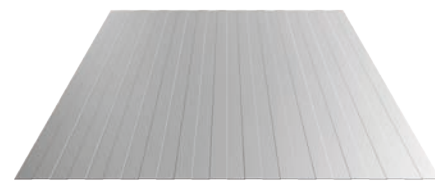

FLAT [F]



UWAGA! Ze względu na budowę płyt warstwowych o profilowaniu FLAT [F] możliwe jest wystąpienie efektu tzw. „falowania” blachy. Jest to zjawisko naturalne dla tego typu produktów. Zalecamy kontakt z działem technicznym w celu wybrania optymalnego rozwiązania.



Profilowania wewnętrzne i zewnętrzne dostępne są w dowolnej konfiguracji.

Płyta warstwowa dachowa

Profilowanie zewnętrzne

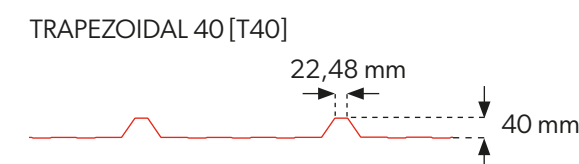
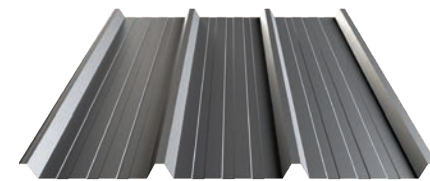

Profilowanie wewnętrzne

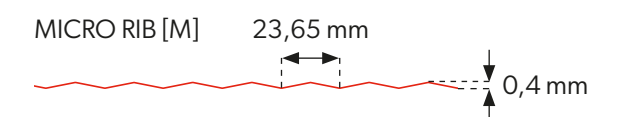
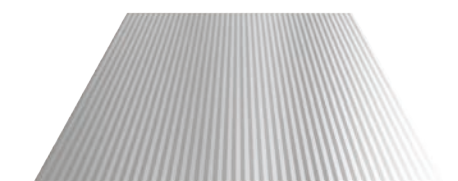
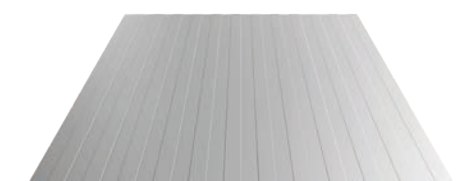

FLAT [F]



UWAGA! Ze względu na budowę płyt warstwowych o profilowaniu FLAT [F] możliwe jest wystąpienie efektu tzw. „falowania” blachy. Jest to zjawisko naturalne dla tego typu produktów. Zalecamy kontakt z działem technicznym w celu wybrania optymalnego rozwiązania.



Profilowania wewnętrzne i zewnętrzne dostępne są w dowolnej konfiguracji.



Zeskanuj kod
i dowiedz się więcej
o produkcie!

Mocowania

Wkręt samowierzący z podkładką aluminiową do mocowania płyt warstwowych do podłoża stalowego. Przewiercalność do 6 mm



Wkręt samowierzący z podkładką aluminiową do mocowania płyt warstwowych do podłoża stalowego. Przewiercalność do 12 mm



Wkręt samowierzący z podkładką aluminiową do mocowania płyt warstwowych do podłoża stalowego. Przewiercalność do 20 mm



Wkręt samogwintujący z podkładką aluminiową do mocowania płyt warstwowych do betonu i do drewna.



Długość łącznika należy dobrać w zależności od rodzaju i grubości zastosowanej płyty warstwowej. Wszystkie łączniki powinny być wyposażone w podkładki uszczelniająco-wulkanizacyjne Ø19. Jeśli obiekt narażony jest na szczególną wilgotność i działanie czynników chemicznych, zalecamy stosowanie łączników ze stali nierdzewnej.

W celu poprawienia estetyki montażu, zwłaszcza w przypadku łączenia płyt warstwowych z widocznym mocowaniem, można użyć łączników z łbami i podkładkami malowanymi proszkowo lub wyposażonych w kapturki z masy plastycznej w kolorze dopasowanym do koloru blachy elewacyjnej płyty.

Aby prawidłowo przymocować płytę warstwową do konstrukcji, podczas osadzania należy utrzymać prostopadłą pozycję łącznika w stosunku do powierzchni przylegania. Dlatego przy montażu zalecane jest korzystanie ze specjalistycznych wkrętarek wyposażonych w głowice prowadzące, które umożliwiają stabilne prowadzenie długich łączników i ograniczają głębokość osadzania. Elementy te optymalizują zdolność wiercenia, pozwalając na jednoczesne wiercenie i mocowanie przy użyciu tylko jednego elektronarzędzia, co znacząco wpływa na jakość mocowania i oszczędność czasu. Dzięki temu zachowujemy jednakowo wysokie i stałe wartości siły wyrywającej, które zmniejszają ryzyko powstawania odkształceń na blachach okładzinowych (zastosowano w nich system regulacji nastawy głębokości wymaganego osadzania) i zwiększają odporność mocowań na działanie czynników zewnętrznych (np. wodoszczelność). Wszystko to zapewnia bezpieczeństwo konstrukcji i eliminuje tzw. luzy montażowe, czyli niedokręcenia i przesunięcia, które mogą wystąpić pomiędzy płytą warstwową a podporą, do której montowana jest płyta.

Siła docisku łącznika powinna być dobrana tak, aby nie deformować podkładki. Obrazuje to rysunek poniżej.

Prawidłowo



Nieprawidłowo

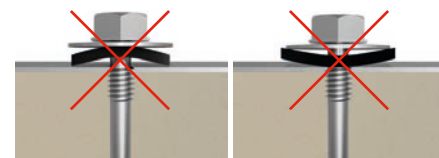

Wkręt samowierzący z podkładką do montażu płyt warstwowych do podłoża stalowego. Przewiercalność do 6 mm

Nazwa	Średnica wkręta [mm]	Długość wkręta [mm]	Zakres grubości montowanej płyty warstwowej [mm]	Średnica podkładki [mm]	Zastosowanie łącznika dla konkretnej płyty warstwowej. Uwaga - dla płyty dachowej w przypadku stosowania kalot trzeba uwzględnić wymiar kaloty,
WKRO1A	5,5/6,3	65	30-47	19	SPW-S 40, SPW-H 60,
WKRO1B	5,5/6,3	80	30-62	19	SPW-S 60, SPW-H 80,
WKRO1C	5,5/6,3	90	40-72	19	SPW-H 80,
WKRO1D	5,5/6,3	110	60-92	19	SPW-S 80, SPW-H 100, SPR 40
WKRO1E	5,5/6,3	125	75-107	19	SPW-S 100, SPW-H 120, SPR 60
WKRO1F	5,5/6,3	150	100-132	19	SPW-S 120, SPR 80, SPW-C 120
WKRO1G	5,5/6,3	175	125-157	19	SPW-H 160, SPR 100,
WKRO1H	5,5/6,3	200	150-182	19	SPW-S 160,180, SPW-H 180,200, SPR 120, SPW-C 160, 180
WKRO1I	5,5/6,3	230	160-211	19	SPW-S 200, SPW-H 220, SPR 160,180, SPW-C 200
WKRO1J	5,5/6,3	275	205-257	19	SPW-S 220,240, SPW-H 240, SPR 200

Wkręt samowierzący z podkładką do montażu płyt warstwowych do podłoża stalowego. Przewiercalność do 12 mm

Nazwa	Średnica wkręta [mm]	Długość wkręta [mm]	Zakres grubości montowanej płyty warstwowej [mm]	Średnica podkładki [mm]	Zastosowanie łącznika dla konkretnej płyty warstwowej. Uwaga - dla płyty dachowej w przypadku stosowania kalot trzeba uwzględnić wymiar kaloty,
WKRO2A	5,5/6,3	70	34-45	19	SPW-S 40, SPW-H 60,
WKRO2B	5,5/6,3	90	34-65	19	SPW-S 60, SPW-H 80,
WKRO2C	5,5/6,3	110	54-85	19	SPW-S 80, SPW-H 100, SPR 40
WKRO2D	5,5/6,3	130	74-105	19	SPW-S 100, SPW-H 120, SPR 60
WKRO2E	5,5/6,3	150	94-125	19	SPW-S 120, SPR 80, SPW-C 120
WKRO2F	5,5/6,3	175	119-150	19	SPW-H 160, SPR 100
WKRO2G	5,5/6,3	185	119-160	19	SPW-S 160, SPW-H 180, SPR 120, SPW-C 160
WKRO2H	5,5/6,3	200	134-175	19	SPW-S 160, SPW-H 180, SPR 120, SPW-C 160
WKRO2I	5,5/6,3	230	164-205	19	SPW-S 180,200, SPW-H 200,220, SPR 160, SPW-C 200
WKRO2J	5,5/6,3	285	209-260	19	SPW-S 220,240, SPW-H 240, SPR 220

Wkręt samowierzący z podkładką do montażu płyt warstwowych do podłoża stalowego. Przewiercalność do 20 mm

Nazwa	Średnica wkręta [mm]	Długość wkręta [mm]	Zakres grubości montowanej płyty warstwowej [mm]	Średnica podkładki [mm]	Zastosowanie łącznika dla konkretnej płyty warstwowej. Uwaga - dla płyty dachowej w przypadku stosowania kalot trzeba uwzględnić wymiar kaloty,
WKRO3A	5,5/6,3	82	30-50	19	SPW-S 40, SPW-H 60,
WKRO3B	5,5/6,3	92	40-60	19	SPW-S 60, SPW-H 80,
WKRO3C	5,5/6,3	112	40-80	19	SPW-S 80, SPW-H 100, SPR 40
WKRO3D	5,5/6,3	165	93-133	19	SPW-S 100,120, SPW-H 120, SPR 60, 80, SPW-C 120
WKRO3E	5,5/6,3	205	123-173	19	SPW-S 160, SPW-H 160, 180, SPR 100, 120, SPW-C 160
WKRO3F	5,5/6,3	255	163-223	19	SPW-S 180, 200, 220, SPW-H 200,220, 240, SPR 110, 160, 180

Wkręt samogwintujący z podkładką do montażu płyt warstwowych do betonu i drewna

Nazwa	Średnica wkręta [mm]	Długość wkręta [mm]	Zakres grubości montowanej płyty warstwowej dla podłoża z drewna hef=40 mm [mm]	Średnica podkładki [mm]	zastosowanie łącznika dla konkretnej płyty warstwowej. Uwaga - dla płyty dachowej w przypadku stosowania kalot trzeba uwzględnić wymiar kaloty, W przypadku betonu dobór indywidualny.
WKRO4A	6,3/7,0	113	50-70	19	SPW-S 60,
WKRO4B	6,3/7,0	138	75-95	19	SPW-S 80, SPW-H 100, SPR 40
WKRO4C	6,3/7,0	153	90-110	19	SPW-S 100, SPW-H 120, SPR 60
WKRO4D	6,3/7,0	173	110-130	19	SPW-S 120, SPR 80, SPW-C 120
WKRO4E	6,3/7,0	203	140-160	19	SPW-S 160, SPW-H 160, 180, SPR 100, 120, SPW-C 160
WKRO4F	6,3/7,0	228	165-185	19	SPW-S 180, SPW-H 200, SPW-C 180
WKRO4G	6,3/7,0	253	190-210	19	SPW-S 200, SPW-H 220, SPR 160, SPW-C 200

Wkręt samowiercący z podkładką stalową do wzdłużnego mocowania blach na zakładkę. Przewiercalność do 2,5 mm



Podkładka do mocowania płyt warstwowych dachowych



Nit ALU/Stal szczelny



Kapturek do maskowania główek wkrętów

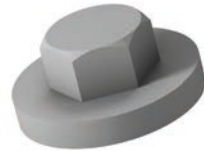

Wkręt do mocowania świetlików do płyt dachowych



Wiertła do betonu SDS+



Wkręt samowiercący z podkładką stalową do wzdłużnego mocowania blach na zakładkę. Przewiercalność do 2,5 mm

Nazwa	Średnica wkręta [mm]	Długość wkręta [mm]	Średnica podkładki [mm]	Ilość w kartonie [szt]
WKR05A	4,8	19	14	250
WKR05B	4,8	35	14	250

Podkładka do mocowania płyt warstwowych dachowych

Nazwa	Szerokość górnej fali [mm]	Szerokość dolnej fali [mm]	kąt pochylenia [°]	Ilość w kartonie [szt]
WKR06A	22	68	30	100

Nit ALU/Stal szczelny

Nazwa	Średnica nita [mm]	Długość nita [mm]	Otwór montażowy [mm]	Ilość w kartonie [szt]
NIT01A	4	11	4,1	500
NIT01B	4,8	11-12,5	4,9	500

Kapturek do maskowania główek wkrętów

Nazwa	Średnica główki wkręta [mm]	Ilość w kartonie [szt]
KAP01A	8	100

Wkręt do mocowania świetlików do płyt dachowych

Nazwa	Średnica wkręta [mm]	Długość wkręta [mm]	Średnica wiertła [mm]	Grubość łączonych materiałów [mm]	Ilość w kartonie [szt]
WKR05A	10	25	10	14	100
WKR05B	10	38	10	27	200

Wiertła do betonu SDS+

Nazwa	Średnica wiertła [mm]	Długość całkowita wiertła [mm]	Długość robocza wiertła [mm]	Ilość [szt]
WIE01A	5	110	50	1
WIE01B	5	160	100	1
WIE01C	5	210	150	1
WIE01D	5	260	200	1
WIE01E	5	310	250	1
WIE01F	5	410	350	1
WIE02A	5,5	110	50	1
WIE02B	5,5	160	100	1
WIE02C	5,5	210	150	1
WIE02D	5,5	260	200	1
WIE02E	5,5	310	250	1
WIE02F	5,5	350	300	1
WIE02G	5,5	410	350	1

Rozpraszacz naprężeń do montażu płyt warstwowych



Uszczelka kalenicowa



Taśmy polietylenowe uszczelniające do pokryć dachowych i ścian osłonowych



Do montażu płyt warstwowych dachowych z profilowaniem trapezowym zalecamy kaloty, czyli elementy nasadowe o kształcie obejm, wyposażone w uszczelnienie od wewnątrz oraz dopasowane rozmiarami do powierzchni czołowej i bocznej trapezu płyty warstwowej.

Zadaniem kalot jest równomierne rozkładanie siły dociskowej łączników na większych powierzchniach i zapewnienie wodoszczelności połączeń. W większości przypadków są efektywniejszym i skuteczniejszym rozwiązaniem od zwykłych podkładek z masą szczelną typu EPDM. Za jakość wykonania montażu odpowiada wykonawca i jego nadzór kontrolny. Przyczyną nieszczelności pokryć jest najczęściej wadliwe wykonanie pracy montażowej. Aby osiągnąć optymalny efekt, zalecamy zasięgnięcie instruktażu u doradcy technicznego BP2. Wskazane jest także przeprowadzanie montażu przez wyspecjalizowane ekipy, które mają doświadczenie w pracach montażowych obudowy lekkiej.

Rozpraszacz naprężeń do montażu płyt warstwowych

Nazwa	LxWxT [mm]	kolor	ilość otworów [szt.]	Ilość w kartonie [szt.]
WKR07A	80x22x1,2	ocynk	2	100
WKR07B	100x22x1,2	ocynk	3	100
WKR07C	150x22x1,2	ocynk	4	100

Uszczelka kalenicowa

Nazwa	szerokość [mm]	wysokość	grubość [mm]
USZ01	1050	45	20

Taśmy polietylenowe uszczelniające do pokryć dachowych i ścian osłonowych

Nazwa	Wymiary taśmy [mm]	Długość rolki [m]	ilość w kartonie [szt.]
TAS01A	3x9	30	100
TAS01B	3x10	30	90
TAS01C	3x20	30	48
TAS01D	3x30	30	32
TAS01E	3x50	30	18
TAS01F	4x20	20	48
TAS01G	4x40	20	24
TAS01H	5x20	20	48





Zeskanuj kod
i dowiedz się więcej
o produkcie!

Świetlik połaciowy

SPR-SKY



Zeskanuj kod
i dowiedz się więcej
o produkcie!

Świetlik połaciowy SPR-SKY jest unikalnym rozwiązaniem wykorzystującym kombinację wysokiego poziomu właściwości mechanicznych, estetycznych i termicznych. Widok oraz przekrój świetlika połaciowego SPR-SKY przedstawiono na rysunku. Połączenie kompozytu żywiczno-szklanego dopasowanego do kształtu pokrycia dachowego wraz z poliwęglanem jest idealnym rozwiązaniem do ciepłego doświetlenia dachów z płyt warstwowych. Kompozyt żywiczno-szklany stosowany w świetlikach połaciowych SPR-SKY wykonany jest z dwóch warstw żywicznych, gdzie zewnętrzna warstwa jest wykonana na bazie żelkotu odpornego na warunki zewnętrzne a w szczególności na promieniowanie UV.

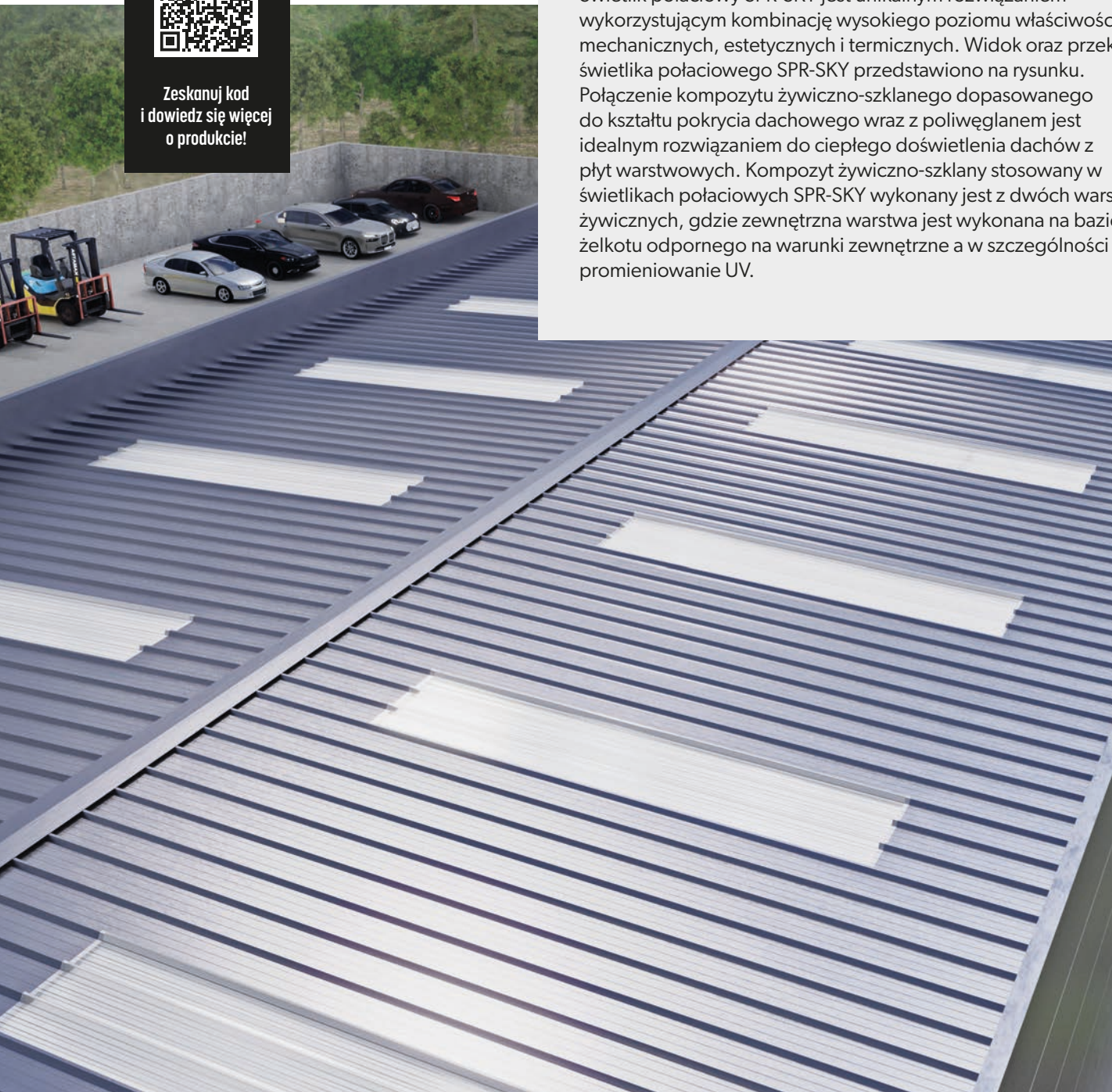

Informacje techniczne

SPR-SKY

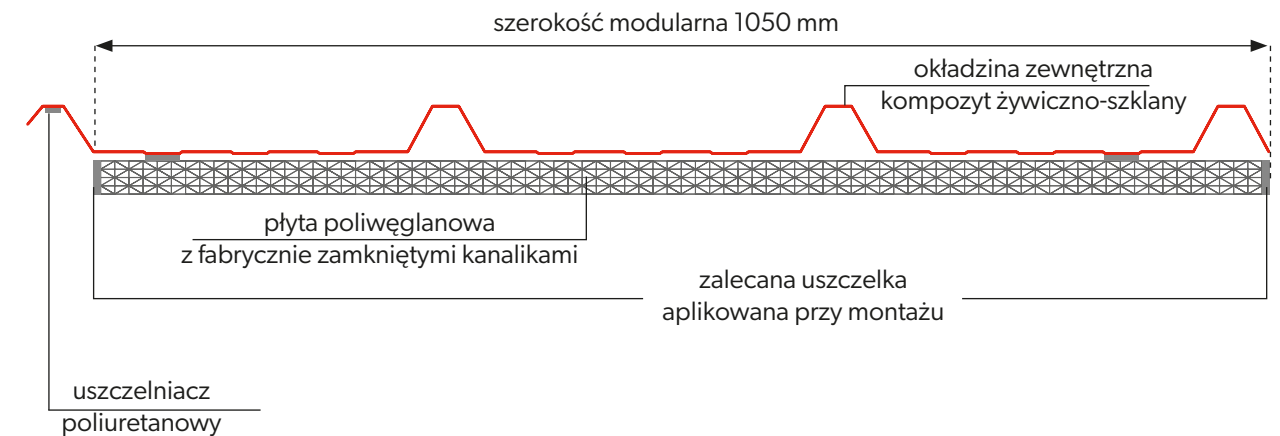
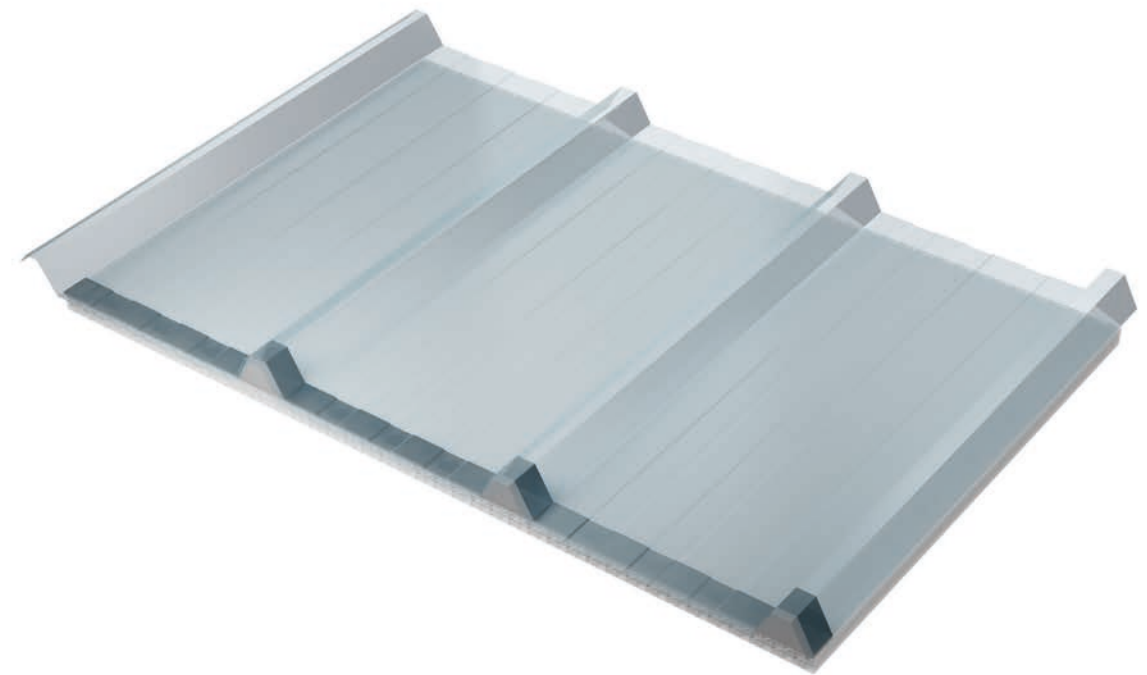

Schemat łączenia z płytą warstwową

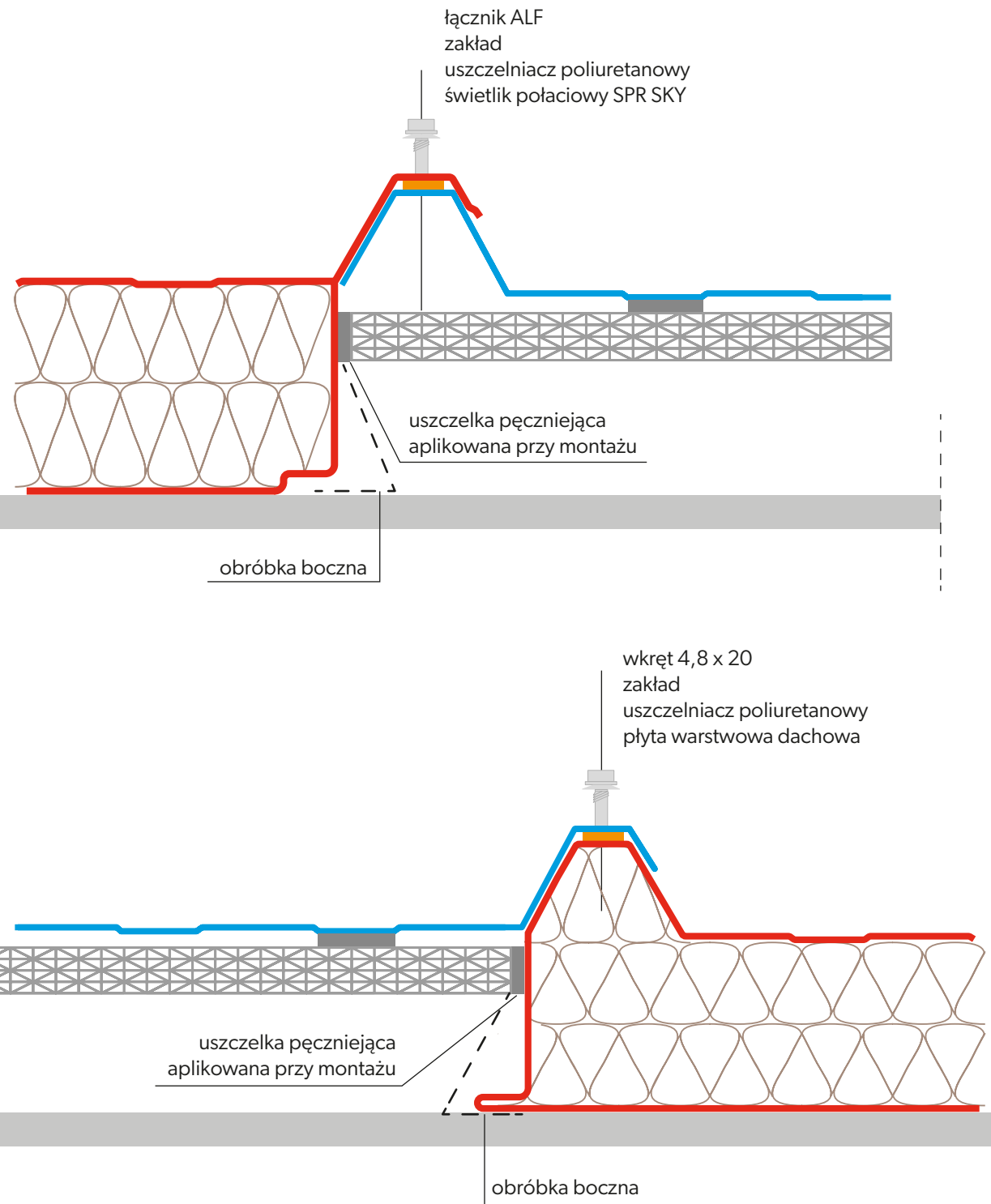

Parametry techniczne

Parametry	Wartość
Materiał	Kompozyt żywiczno szklany połączony z poliwęglanem gr. 25 mm lub 32 mm
Szerokość modularna	1050 mm
Długość światła otworu	7,0 m (maksymalna długość okładziny 7,2 m) Dopuszcza się łączenie świetlików na długości bezpośrednio na budowie
Zalecany minimalny kąt nachylenia dachu	10 % (przy zakładzie 20 cm)
Maksymalny rozstaw podpór	1,5 m
Grubość	Poliwęglan gr. 25 mm - 30 mm + wysokość garbu Poliwęglan gr. 32 mm - 35 mm + wysokość garbu
Waga	5,9 kg ± 5%
Dopuszczalne odchyłki wymiarowe na długości, szerokości, i grubości elementów świetlika	± 5%
Współczynnik przenikania ciepła	U = 1,5 W/m ² K przy poliwęglanie gr. 25 mm U = 1,1 W/m ² K przy poliwęglanie gr. 32 mm
Przenikanie światła	50% ± 5%

Stosowanie świetlika połaciowego SPR-SKY

Zastosowanie świetlika połaciowego SPR-SKY to efektywne rozwiązanie dla dostarczenia światła dziennego do wnętrza obiektu. Już przy pokryciu połaci dachu na obszarze pomiędzy 7% a 15% może ono zastąpić oświetlenie energią elektryczną. Komorowa budowa świetlika połaciowego ogranicza nadmierny wzrost temperatury spowodowany promieniowaniem słonecznym, jak i minimalizuje straty ciepła zgromadzonego w obiekcie. Świetliki połaciowe mogą być stosowane w obiektach przemysłowych które są pokryte dachami tzw. skośnymi czyli o kącie nachylenia powyżej 10% w wykonaniu ciepłego pokrycia z płyt warstwowych.

Światlik połaciowy SPR-SKY może być zamontowane jako doświetle punktowe lub pasmo świetlne kryjące od kalenicy do okapu, w środku połaci, przy kalenicy, od środka połaci do okapu.

Światliki połaciowe SPR-SKY łączą się z płytami warstwowymi poprzez złącza boczne (na garbach) i końcowe (na zakład), jednak grubość okładziny świetlika SPR-SKY jest 3-4 razy większa od grubości zewnętrznej okładziny płyty. Oznacza to, na połączeniach zakładkowych okładzin świetlika i płyty nie przylegają one idealnie i podczas projektowania oraz montażu należy zwrócić szczególną uwagę na uszczelnienie tych połączeń. Również należy pamiętać iż świetliki połaciowe nie są tak wytrzymałe jak sąsiadujące pokrycie z płyt warstwowych, dlatego dla zachowania wytrzymałości oraz szczelności należy postępować przy montażu zgodnie z wytycznymi i sztuką budowlaną.



3.

Informacje techniczne

62. Blachy powlekane

63. Kolorystyka

64. Charakterystyka powłok

65. Właściwości powłok

Blachy powlekane

BLACHY POWLEKANE [HC, INT, RAL]

Blachy powlekane produkowane są na bazie wsadu cynkowanego ogniwo lub pokrytego dedykowanym stopem (cynk, cynk magnez, cynk aluminium). Materiał ten, oczyszczony w trakcie wstępnej obróbki, poddawany jest procesom pasywacji, a następnie wielowarstwowo powlekany jedną z wielu dostępnych powłok. Zapewnia to doskonałą ochronę warstw metalicznych i rdzenia stalowego przed czynnikami atmosferycznymi. Powłoki mogą posiadać różną grubość, kolor i teksturę powierzchni. Okres ich gwarancji wynosi do 40 lat.

Przekrój blachy powlekanej

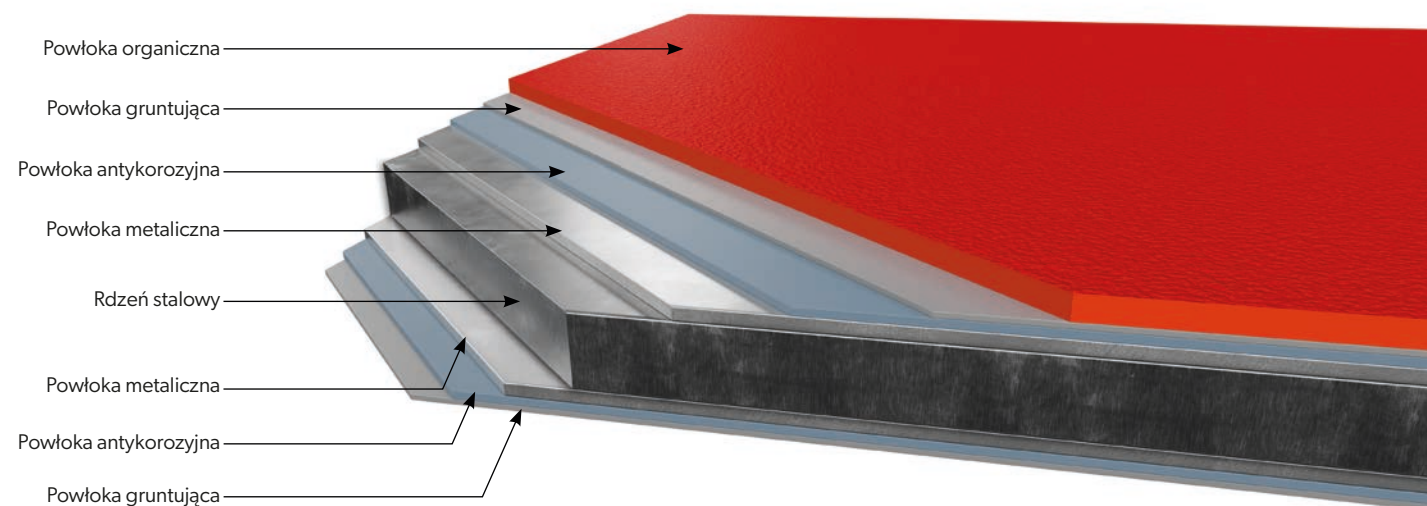

Powłoki i kolorystyka

POLIESTER Interior [INT] - dostępne kolory dla okładzin wewnętrznych

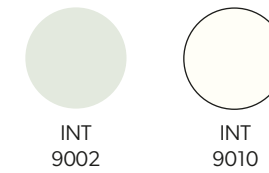

POLIESTER Standard [RAL] - dostępne kolory dla okładzin zewnętrznych

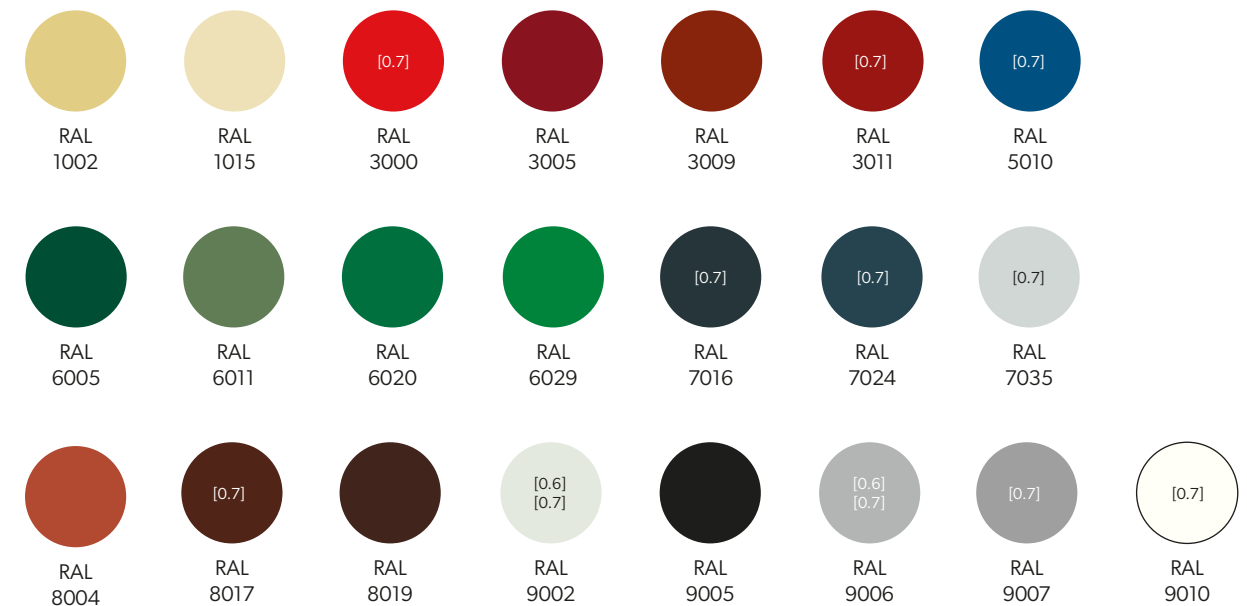

HERCULIT [HC]

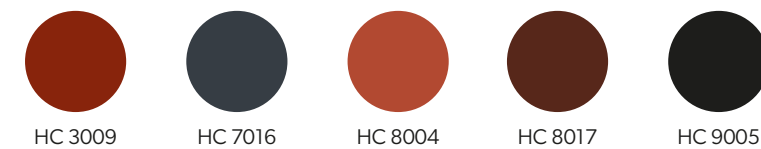

MULTILAYER 40 [MLT] - dostępne kolory dla okładzin zewnętrznych



! Technologia druku nie pozwala na wierne oddanie barw, dlatego przedstawione kolory mają charakter orientacyjny i mogą odbiegać od rzeczywistych.

! Dodatkowo, na indywidualne zamówienie, dostępne są kolory i powłoki niestandardowe, spoza przedstawionej palety (PVDF, PUR, PVC (P), PVC (F) - FoodSafe).

Opisy powłok

POLIESTER Interior [INT]



Blacha pokryta 15 µm warstwą poliesterową o gładkiej i błyszczącej powierzchni. Ze względu na niewielką grubość powłoki organicznej przeznaczona jest głównie do zastosowań wewnętrznych i elementów budowlanych nienarażonych bezpośrednio na działanie czynników atmosferycznych.

POLIESTER Standard [RAL]

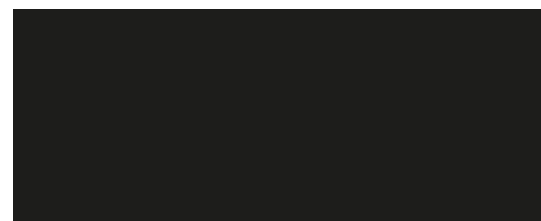

Podstawowa powłoka organiczna o grubości 25 µm. Powierzchnia jest jednolita, gładka- błyszcząca lub metaliczna. Materiał o bardzo szerokich zastosowaniach. Występuje w bogatej palecie barw opisywanych za pomocą uniwersalnego wzornika RAL.

HERCULIT [HC]

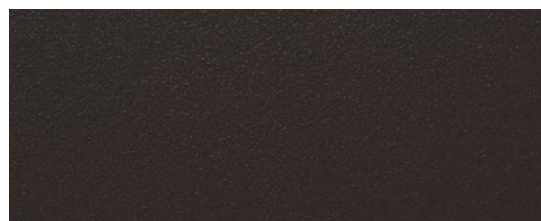

Jest to powłoka opracowana w ścisłej współpracy z wiodącym producentem lakierów dla najlepszych hut w Europie. Wieloletnie studiowanie dotychczas stosowanych powłok i monitorowanie potrzeb klientów, ze szczególnym uwzględnieniem potrzeb dekarzy, pozwoliło nam skondensować tak wiele różnych zalet w jednym produkcie. HERCULIT to utwardzony poliuretanami poliester, o wysokiej odporności na uszkodzenia mechaniczne, grubości 35 µm.

SP35 Multilayer [SP35/MULTI]

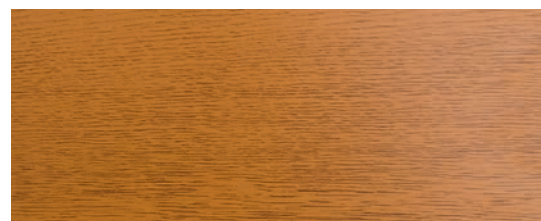

Lakier poliesterowy o grubości 40 µm z warstwą cynku Z275 lub cynku-magnezu ZM120. Charakteryzuje go struktura drewna i odpowiednia ochrona przed korozją oraz promieniowaniem UV. Takie zestawienie umożliwia zastosowanie zewnętrzne, szczególnie tam, gdzie wymagana jest duża odporność na warunki atmosferyczne oraz wysoka estetyka.

Właściwości powłok

Poniższe zestawienie ma charakter orientacyjny.

Kod	Grubość powłoki	Odporność na korozję	Odporność na promieniowanie UV
POLIESTER Interior [INT]	15 µm	RA2	nie dotyczy
POLIESTER Standard [RAL]	25 µm	RC3	RUV2
HERCULIT [HC]	35 µm	RC4	RUV4
MULTILAYER 40 [MLT]	40 µm	RC3	RUV3

Wytyczne montażu płyt warstwowych z okładzinami w ciemnych kolorach

Dla prawidłowej eksploatacji zamontowanych płyt warstwowych zaleca się przestrzeganie wytycznych określonych przez producenta przy projektowaniu i montażu ich na budynkach w szczególności dotyczy to płyt warstwowych z okładzinami w ciemnych kolorach. Reguluje to norma PN-EN 14509:2010, w której jest podział na 3 podstawowe grupy kolorystyczne : bardzo jasne, jasne i ciemne. Dla każdego koloru, który jest w tych grupach przypisane są wartości temperatur dla okładziny zewnętrznej płyt warstwowych i wynoszą odpowiednio:

1. +55 °C dla kolorów bardzo jasnych
2. +65 °C dla kolorów jasnych
3. +80 °C dla kolorów ciemnych.

Przy projektowaniu elewacji i dachów obudowanych płytami warstwowymi w określonej kolorystyce trzeba przy obliczeniach statycznych uwzględnić różnice temperatur przy założeniu bazowej temperatury dla otoczenia zewnętrznego wynoszącej +20 °C. Zaleca się również unikać przy projektowaniu, układów wieloprzęsłowych, które dla kolorów ciemnych są bardzo niekorzystne. Dla płyt ściennych w III grupie kolorów maksymalna długość nie powinna przekraczać 9,5 m a dla płyt dachowych 15,0 m. W przypadku montażu płyt warstwowych w ciemnych kolorach zaleca się aby temperatura zewnętrzna nie była niższa niż 10 °C. Nie spełnienie tych wszystkich warunków może wpłynąć na pogorszenie estetyki obudowy wykonanej z płyt warstwowych.

Grupa kolorystyczna	Kolory wg. palety RAL
Grupa 1 - bardzo jasne	1015, 7035, 9002, 9010
Grupa 2 - jasne	1002, 6011, 9006
Grupa 3 - ciemne	3000, 3005, 3009, 3011, 5010, 6005, 6020, 6029, 7016, 7024, 8004, 8017, 8019, 9005, 9007



4.

Kontakt

68. Pomocne linki

70. Kontakt

BP2 - Pomocne linki



Strona internetowa BP2



Oferta blachy trapezowe



Oferta płyty warstwowe



Oferta okładziny elewacyjne



Dokumenty - instrukcje montażu



Strona internetowa SOLROOF



Biblioteka BIM



Katalog techniczny - CORE PIR



facebook.com/bp2eu



instagram.com/bp2_eu



linkedin.com/company/bp2eu



youtube.com/@BP2eu



Kontakt



BP2 sp. z o.o.
ul. Marii Konopnickiej 29
30-302 Kraków

NIP: 6762431701

www.bp2.eu



- Dystrybutorzy
- Przedstawiciele handlowi
- Autoryzowani wykonawcy
- Doradztwo techniczne

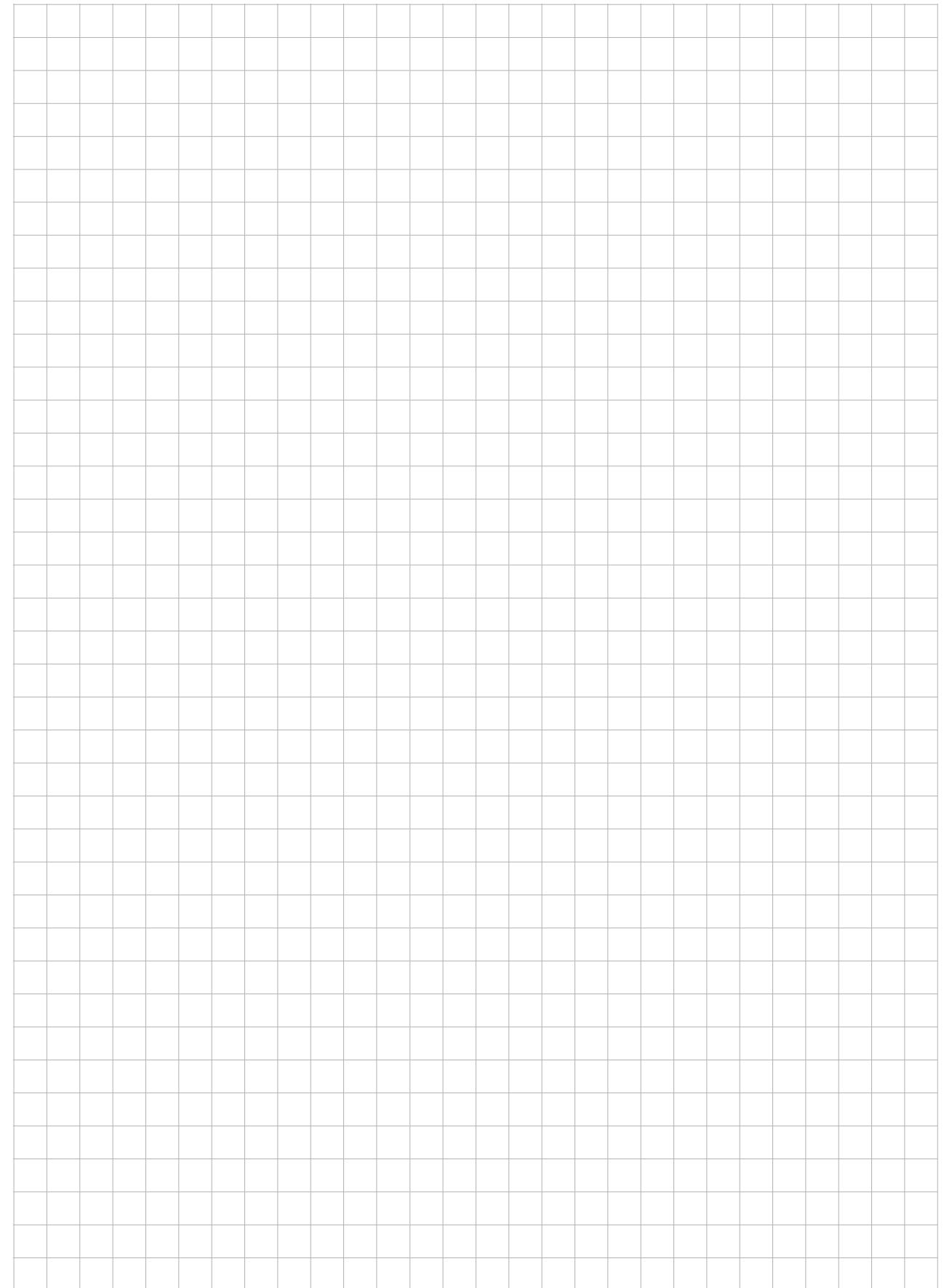

Wszystkie podane w katalogu wartości liczbowe oraz cechy fizykochemiczne produktów mają charakter wyłącznie orientacyjny i poglądowy. Producent nie odpowiada za ewentualne błędy w redagowaniu i druku niniejszego katalogu oraz za ewentualne zmiany parametrów technicznych produktów w nim prezentowanych.



Niniejszy katalog nie stanowi oferty w rozumieniu Kodeksu Cywilnego.
Copyright © 2023 BP2. Wszelkie prawa zastrzeżone.





Modular roofing tiles
MODULAR SERIES



Compact roofing tiles
COMPACT SERIES

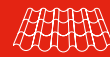

Steel roofing tiles
CLASSIC SERIES



Retro roof tiles
RETRO SERIES



Roof panels
PANEL SERIES



INTEGRATED
PV PANELS



Steel roof gutter system
INGURI



TRAPEZOIDAL
SHEETS



FLAT METAL
SHEETS



FLASHINGS



ACCESORIES



Roof Sandwich
PANELS



Wall Sandwich
PANELS



Facade cladding
SKRIN, LINEA, SINUS



Wall cassette &
PROSYSTEM



Uncoiling and slitting
SERVICES



Flat sheets and cutting
SERVICES



PERFORATION
of sheets

